



**REGULAMENT**  
**TAXE SPECIALE**

**1.1 Descriere**

Serviciul public de salubritate a localităților face parte din sfera serviciilor comunitare de utilități publice și se desfășoară sub controlul, conducerea sau coordonarea autorităților administrației publice locale ori ale asociațiilor de dezvoltare intercomunitară, în scopul salubrității localităților.

Serviciul de salubritate se organizează și funcționează pe baza următoarelor principii:

- a) protecția sănătății populației;
- b) autonomia locală și descentralizarea serviciilor;
- c) responsabilitatea față de cetățeni;
- d) conservarea și protecția mediului înconjurător;
- e) asigurarea calității și continuității serviciului;
- f) tarifarea echitabilă, corelată cu calitatea și cantitatea serviciului prestat;
- g) nediscriminarea și egalitatea de tratament al utilizatorilor;
- h) transparența, consultarea și antrenarea în decizii a cetățenilor;
- i) administrarea corectă și eficientă a bunurilor din proprietatea publică sau privată a unităților administrativ-teritoriale și a banilor publici;
- j) securitatea serviciului;
- k) dezvoltarea durabilă.

**1.2. TAXA** de salubritate reglementată prin aceasta hotărâre vizează persoanele fizice și juridice ce dețin imobile situate pe raza UAT Murfatlar.

**1.3. Tarife**

Nr. Crt.	Tip taxa	TAXE SPECIALE
		2026
1	Taxa salubritate-colectare, transport, depozitare, sortare, contribuție ec	19,75 lei /luna/persoana ( 237 lei/an/pers)

**Capitol 1**

**TAXA DE SALUBRITATE PENTRU UTILIZATORII PERSOANE FIZICE**

**Art.1 CADRUL LEGAL:**

Prevederile cuprinse în art. 6, art. 33 alin.6 din Legea 101/2006 privind serviciul de salubritate a localităților, cu modificările și completările ulterioare;

Prevederile art. 484 și art. 485 din Legea 227/2015 privind Codul Fiscal, cu modificările și completările ulterioare;

Prevederile art. 30 din Legea finanțelor publice locale nr. 273/2006, cu modificările și completările ulterioare;

Legea nr. 211/2011 privind regimul deșeurilor, republicată, cu modificările și completările ulterioare;

Legea nr. 273/2006 privind finanțele publice locale, cu modificările și completările ulterioare;

Legea nr. 101/2006, privind serviciul de salubritate a localităților, republicată cu modificările și completările ulterioare;



## **Art.2 DENUMIREA TAXEI:**

- a)** Denumirea taxei speciale este TAXĂ DE SALUBRITATE.
- b)** Prezenta taxa este instituită ca taxă specială în temeiul prevederilor art. 484 alin. (1) și (2) din Legea nr. 227/2015 privind Codul Fiscal și ale Legii nr. 101/2006 republicată – serviciul de salubritate a localităților, HG nr. 955/2004, cap. VII, fiind fundamentată pe necesitatea asigurării prestațiilor efectuate pentru întreținerea domeniului public al localității, de care beneficiază întreaga comunitate locală.
- c)** Taxa de salubritate cu destinație specială conform descrierii de mai sus va fi actualizată anual prin Hotărârea Consiliului Local, conform prevederilor legale.
- d)** Obligația achitării taxei o au urmatoarele persoane fizice sau juridice, după caz, care îndeplinesc cel puțin una din condițiile de mai jos:
- dețin în proprietate sau chirie (în cazul titularilor contractelor de locație/închiriere în cadrul locuințelor sociale, locuințelor de necesitate și locuințelor de tip ANL) imobile-clădiri cu destinație rezidențială. În acest caz nu este obligatoriu să aibă înregistrat și domiciliul la adresa unde dețin clădirea pe raza UAT Murfatlar.
  - persoanele fizice ce figurează cu domiciliul / reședința pe raza UAT Murfatlar, conform datelor obținute de la SPCLEP .
  - persoanele fizice înscrise în declarația de impunere formulată de către deținătorul clădirii cu privire la persoanele ce locuiesc la adresa respectivă.
- e)** **Fiecare proprietar de clădire de pe raza UAT Murfatlar va avea obligația de a întocmi și de a depune declarația de impunere, respectiv de a plăti contravaloarea taxei de salubritate pentru numărul de persoane care figurează la adresa respectivă.** Dacă face dovada că la adresa clădirii nu locuiește nimeni, pentru persoanele care depun declarația pe propria răspundere, însoțite de documente justificative, se instituie taxa de salubritate-locuință neocupată în sumă de **55 lei/imobil la bloc/an** pentru apartamente și **150 lei/imobil la casa /an** pentru case și terenuri libere .
- f)** Fiecarui rol fiscal ce conține o matricolă de clădire - imobil rezidenția sau terenul, îi va fi alocată contravaloarea taxei de salubritate pentru cel puțin numărul de persoane sau taxa fixă în cazul celor neocupate/libere
- g)** Odată cu înregistrarea clădirii, proprietarul clădirii are obligația depunerii declarației de impunere cu privire la Taxa de salubritate în vederea stabilirii taxei de salubritate și în care va înscrie numărul de persoane declarat.
- h)** De asemenea, contribuabilul are obligația de a îndeplini aceasta formalitate a depunerii declarației de impunere oricând vor apărea modificări cu privire la numărul persoanelor din imobil, sau dacă apar diverse situații ce presupun scutiri sau reduceri ale taxei de salubritate . Declarația va cuprinde numărul persoanelor care locuiesc la adresa respectivă (membrii de familie, rude, chiriași, flotați, date de identificare, etc.).
- i)** În cazul chiriașilor declarația de impunere privind Taxa de salubritate poate fi depusă de către proprietarul imobilului sau de către chiriaș cu acordul proprietarului.
- j)** În situația în care contribuabilii persoane fizice dețin mai multe imobile proprietate personală, vor depune o declarație de impunere pentru fiecare imobil deținut.
- k)** În situația în care, în cursul anului intervin modificări ale numărului de persoane care locuiesc/utilizează un imobil (decese, naștere, mutări, etc.), contribuabilii au obligația declarării acestora în termen de 30 de zile de la data producerii, iar cuantumul taxei anuale se va recalcula începând cu data de 1 ale lunii urmatoare depunerii declarației rectificative.
- m)** Nedecararea în termenul de 30 de zile de la data producerii modificării constituie contravenție și se poate sancționa cu amendă de la 100 lei la 400 lei.
- n)** Declararea se va face pe propria răspundere sub sancțiunile aplicate faptei de fals în actele publice.
- o)** În cazul contribuabililor noi, impunerea cu privire la Taxa de salubritate se va face, inclusiv din oficiu dacă este cazul, începând de cu luna urmatoare dobândirea unui imobil rezidențial, schimbarea domiciliului, etc sau începând cu luna urmatoare depunerii declarației de impunere privind înregistrarea sau modificare, după caz.
- p)** Acordarea facilităților la plată sub forma reducerilor sau scutirii integrale se va face începând cu luna următoare apariției situației care a generat această posibilitate, respectiv din luna următoare depunerii cererii de



Anexa 3 - HCL nr. 169/29.12.2025

acordare a facilităților la plată.

**q)** Contribuabilii, persoane fizice, sunt obligați să depună declarația de impunere, chiar dacă aceștia beneficiază de reducere sau sunt scutiți de la plata taxei de salubritate .

**r)** În vederea urmării corectitudinii declarării numărului de persoane existente în fiecare apartament, asociațiile de proprietari au obligația să furnizeze, în decursul luni decembrie sau ori de câte ori este nevoie, tabel cu informațiile necesare legate de cele menționate mai sus și autoritatea locală poate solicita informații de la alte autorități, instituții , etc.

### **Art.3 MODUL DE COLECTARE**

**a)** Taxa de salubritate se colectează la bugetul local al orasului Murfatlar prin intermediul Compartimentului Impozite, Taxe, Urmărire Venituri și Executări Silite. Taxa de salubritate constituie venit cu destinație specială și se va încasa într-un cont distinct și se va utiliza numai pentru scopul pentru care a fost încasată .

**b)** Taxa de salubritate se calculează în baza declarațiilor de impunere depuse de către contribuabili, în care se vor declara numărul de persoane care locuiesc efectiv la adresa respectivă.

**c)** Termenul pentru depunerea declarațiilor de impunere este 31 martie 2025 sau 30 de zile de la data apariției de modificări în ceea ce privește numărul de persoane.

**d)** Nedeclararea numărului de persoane sau declararea eronată (un număr mai mic de persoane) constituie contravenție și se poate sancționa cu amendă de la 100 lei la 400 lei concomitent cu impunerea din oficiu a persoanelor nedeclarate;

**e)** Termene scadente: Taxa se calculează pentru tot anul calendaristic și se achită integral sau în maxim două tranșe egale:

Tranșa I – până la data de 31 martie inclusiv.

Tranșa a II a - până la data de 30 septembrie inclusiv.

**f)** Pentru neplată la termenele scadente, se datorează după aceste termene majorări de întârziere în cuantum de 1%, calculate pentru fiecare lună sau fracție de luna, începând cu ziua imediat următoare termenului de scadență și până la data stingerii sumei datorate, inclusiv.

### **Art.4 SCUTIRI ȘI FACILITĂȚI FISCALE LA PLATA TAXEI DE SALUBRITATE**

Sunt scutiți de la plată taxei de salubritate, următoarele categorii de contribuabili:

**a)** veteranii de război, vădulele de război și vădulele nerecasatorite ale veteranilor de război. Scutirea se acordă persoanelor deținătoare de legitimații de veterani de război eliberate conform art. 6 din Legea 44/1994 privind veteranii de război, precum și unele drepturi ale invalizilor și văduvelor de război.

Persoanele în cauză vor depune documente doveditoare în acest sens, respectiv acte care să ateste calitatea de beneficiari ai uneia din categoriile de la lit. a). Scutirea se va acorda numai persoanei deținătoare de legitimație

**b)** persoanele cu handicap grav sau accentuat, persoanele încadrate în gradul I de invaliditate și reprezentanții legali ai minorilor cu handicap grav sau accentuat și ai minorilor încadrați în gradul I de invaliditate.

În cazul persoanelor cu handicap sus menționate, scutirea de la plata taxei de salubritate se stabilește pe baza cererilor depuse de persoanele îndreptățite însoțite de documente doveditoare (certificat încadrare grad de handicap) cât și a listelor transmise de către Direcția Generală de Asistență Socială și Protecția Copilului Constanța, urmând ca aceasta să fie aplicată începând cu luna următoare celei în care au fost depuse datele menționate anterior.

**c)** pensionarii cu vârsta mai mare de 65 ani de ani împliniți la data de 31.12.2025, inclusiv, având pensia lunară mai mică sau egală cu **1281 lei net (se actualizează în funcție de pensia minimă stabilită de guvern)** și nu au alte venituri, beneficiază de reducere cu 50% din valoarea taxei de salubritate. Aceștia vor depune în acest sens o cerere pentru acordarea scutirii însoțite de o copie de pe ultimul talon de pensie și a cărții de identitate. Scutirea este individuală, iar calculul venitului obținut din pensie se face individual pentru fiecare persoana dintr-o gospodărie. La stabilirea nivelului pensiei se vor lua în calcul toate drepturile de încasat conform talonului de pensie prezentat de către contribuabil, inclusiv drepturile provenind din legi speciale.



Anexa 3 - HCL nr. 169/29.12.2025

**f)** persoanele care, figurează cu domiciliul pe raza UAT Murfatlar, și care fac dovada că locuiesc/plătesc o taxă similară în altă localitate sau care sunt plecate definitiv din țară, vor putea fi scutite integral de la plata taxei de salubritate în funcție de data la care a apărut modificarea rezidenței/domiciliului. Acest tip de scutire se va putea acorda cel mai devreme începând cu data de 01.01.2026 dacă cererea de scutire va fi depusă de către contribuabil până la data de 31.03.2026, dacă nu intervin alte HCL în acest sens. Scutirea în acest caz se va acorda în măsura în care alăturat cererii de scutire depun documente doveditoare care să ateste această stare de fapt. Pentru imobilul în există declarație că nu locuiesc persoane se stabilește taxa de 35 lei/apartament respectiv 115 lei/teren sau casa

Astfel pot fi anexate cererii de scutire:

- contracte de închiriere locuință;
- adeverință eliberată de la primaria localității în care locuiește din care să reiasă că plătește o taxă similară;
- card de rezidență în altă țară - emis sau vizat în anul 2026
- documente prin care se atestă că se află la studii de lungă durată;
- acte de cedare a proprietății imobilului, însoțite de dovezi ale faptului că locuiesc la o alta adresă chiar dacă nu și-au preschimbât încă actele de identitate;
- alte documente care dovedesc faptul că cetățeanul în cauză locuiește permanent și își desfășoară activitatea în altă localitate decât cea de domiciliu.

-în vederea clarificării situației de fapt se vor putea solicita contribuabilului (proprietar/locatar) de către organul fiscal, inclusiv declarații olografe/în formă autentică din partea a cel puțin 3 vecini limitrofi care să confirme situația locativă descrisă de către contribuabil. Declarațiile vecinilor vor fi însoțite pentru conformitate de copii ale cărților lor de identitate.

- în vederea verificării legalității și conformității declarațiilor fiscale și a stării de fapt, organul fiscal poate iniția o inspecție fiscală, urmând ca raportul de inspecție fiscală să poată fi folosit în vederea soluționării dosarului ce conține cererea de acordare a scutiri/reducerii.

În vederea obținerii de facilități (scutiri sau reduceri) la plată taxei de salubritate, persoana interesată va depune o cerere la care va anexa documentele justificative.

În caz de deces, scăderea de la plată taxei de salubritate se efectuează cu prima zi a lunii următoare apariției acestei situații și necesită depunerea în copie a certificatului de deces sau se poate anexa dovada de la SPCLEP prin care se constată această stare de fapt.

**g)** Scutirile sau reducerile de la plata taxei de salubritate, prevăzute la art. 4, lit. a , b , c , d , e —din prezenta anexă se aplică, începând cu data de 1 ianuarie a anului fiscal, persoanelor care dețin documente justificative și pe care le depun până la data de 31 martie, inclusiv. În cazul în care solicitarea se va face ulterior datei de 31 martie, cererea se va putea aproba doar începând cu data de 1 a lunii următoare depunerii cererii de scutire/scădere/reducere;

k) În vederea obținerii de facilități (scutiri sau reduceri) la plată taxei de salubritate, persoanele îndepărtate conform legilor în vigoare au obligația de a depune o cerere la care va anexa documentele justificative și baza legală și care se va aplica, începând cu data de 1 ianuarie a anului fiscal, persoanelor care depun documente justificative până la data de 31 martie, inclusiv. În cazul în care solicitarea se va face ulterior datei de 31 martie, cererea se va putea aproba doar începând cu data de 1 a lunii următoare depunerii cererii de scutire/scădere/reducere.

## Capitol 2

### TAXA DE SALUBRITATE PENTRU PERSOANE JURIDICE

Art.1 În cazul entităților precum P.F.A., I.I, I.F., A.F., C.M.I., S.R.L., S.A., instituții publice, au obligația ca în baza unui act de deținere legală a spațiului, proprietarul sau un reprezentant al entităților ( desemnat în baza unei declarații notariale), va depune la obținerea avizului de functionare contractul cu prestatorul de servicii încheiat pentru anul de referință sau actualizat pentru anul în curs și documentele legale de managementul deșeurilor / activitate /



Anexa 3 - HCL nr. 169/29.12.2025

domeniu / pentru anul anterior și estimarea cantităților pentru anul de referință

Art.2 În cazul nedepunerii documentelor de la art. 1 se va calcula taxa de salubritate conform tarifului facturat de societatea prestatoare pentru 1 mc de deșeu /luna.

Art.3 Prevederile art.2 nu se plică în cazul în care îndeplinesc cumulativ următoarele condiții:

- a) au doar sediul social declarat la o adresa din UAT Murfatlar si nu desfășoara activitate la adresa respectivă
- b) La adresa respectivă se achită taxă de salubritate pentru persoanele fizice care locuiesc la adresă.

### Capitolul 3 SANCTIUNI:

Art.4 Depunerea declarației de impunere neconformă cu realitatea, nedepunerea sau depunerea acesteia peste termen constituie contravenție și se sancționează cu amendă de la 100 lei la 400 lei în cazul persoanelor fizice

Contravențiilor prevazute li se aplică dispozițiile Ordonantei Guvernului nr. 2/2001 privind regimul juridic al contravențiilor, aprobată cu modificările și completările ulterioare. Contravenienții au posibilitatea achitării, în termen de 15 zile de la data înmânării sau comunicării procesului-verbal, a jumătate din minimul amenzii prevăzute.

Plată taxei de salubritate sau a amenzilor, dacă este cazul, se poate efectua în numerar la casierie, prin ordin de plată în contul indicat în decizia de impunere, online prin intermediul platformelor electronice puse la dispoziția contribuabililor.

### Art. 5 Contact

Solicitarea de scutire se poate transmite on line pe adresa de email [taxe-impozite@primaria-murfatlar.ro](mailto:taxe-impozite@primaria-murfatlar.ro) sau [cornea.ana@primaria-murfatlar.ro](mailto:cornea.ana@primaria-murfatlar.ro). Compartimentul de impozite si taxe locale va prelucra datele obținute respectând dispozițiile legislației privind datele cu caracter personal -GDPR.

### MODEL Declarație de impunere pentru stabilirea taxei de salubritate

#### DECLARAȚIE DE IMPUNERE PENTRU STABILIREA taxei de salubritate

Persoane Fizice

Subsemnatul,(Subscrisa) \_\_\_\_\_ domiciliat in (avand sediul in) \_\_\_\_\_, Strada \_\_\_\_\_ Nr. \_\_\_\_\_ Bloc \_\_\_\_\_ Sc. \_\_\_\_\_ Etaj \_\_\_\_\_ Ap. \_\_\_\_\_ CNP(CUI) \_\_\_\_\_ Telefon \_\_\_\_\_ email \_\_\_\_\_, declar pe propria raspundere faptul ca in unitatea locativa situata la adresa din localitatea . Murfatlar, str \_\_\_\_\_ Nr \_\_\_\_\_, Bloc \_\_\_\_\_, Scara \_\_\_\_\_, Etaj \_\_\_\_\_, Ap \_\_\_\_\_ locuiesc un numar de \_\_\_\_\_ persoane dupa cum urmeaza:

Nr. crt.	Nume si Prenume	Codul Numeric Personal	Calitatea față de proprietar	Scutire/Reducere*
1.				
2.				
3.				
4.				
5.				
6.				
7.				
8.				

\*Se va inscrie categoria din care face parte cel pentru care se solicita scutirea/reducerea: pensionar, persoana cu



Anexa 3 - HCL nr. 169/29.12.2025

grad de handicap, alta categorie.

Reprezentand numarul total al persoanelor care locuiesc la adresa proprietatii sus mentionate incepand cu data de \_\_\_\_\_.

Sub sanctiunile aplicate faptei de fals in acte publice declar ca datele din aceasta declaratie sunt corecte si complete.

DATA

NUMELE SI PRENUMELE

\_\_\_\_\_

\_\_\_\_\_

MODEL Privind scutirea la plată taxei de salubritate persoane fizice de pe raza UAT Murfatlar

**CERERE  
PRIVIND SCUTIREA LA PLATĂ TAXEI DE SALUBRITATE PERSOANE FIZICE  
DE PE RAZA UAT MURFATLAR**

**DOMNULE PRIMAR,**

Subsemnatul \_\_\_\_\_ cu domiciliul \_\_\_\_\_ in localitatea \_\_\_\_\_, jud. \_\_\_\_\_ Str. \_\_\_\_\_ Bloc \_\_\_\_\_ Sc. \_\_\_\_\_ Ap. \_\_\_\_\_ legitimat cu C.I./B.I. avand seria \_\_\_\_\_ nr. \_\_\_\_\_ si cu C.N.P. \_\_\_\_\_, email/tel \_\_\_\_\_

Solicit acordarea scutirii la plată taxei de salubritate de pe raza localitatii Murfatlar conform Hotarii Consiliului Local Nr. \_\_\_\_\_ din data de \_\_\_\_\_ in legatura cu imobilul avand destinatie rezidentiala pe care il detin(folosesc) situat la adresa :

Loc: Murfatlar,

Str. \_\_\_\_\_, Nr. \_\_\_\_\_, Bl \_\_\_\_\_, Sc. \_\_\_\_\_, Ap \_\_\_\_\_.

Jud. Constanta

Doresc sa fiu scutit(a) pentru urmatoarele motive:

- schimbat domiciliu
- mutat in strainatate
- handicap
- alta motiv/( numar copii) \_\_\_\_\_

Declar pe propria raspundere, cunoscand prevederile Codului Penal referitoare la declaratia mincinoasa, ca la data prezentei cereri nu am de declarat/am de declarat modificari privind ultima declaratie depusa la organul fiscal.

Data \_\_\_\_\_

NUME SI PRENUMELE

\_\_\_\_\_

SEMNATURA

Nota: Cererea va fi însoțită de documente justificative



## **REGULAMENT PENTRU TAXA PENTRU ÎNREGISTRAREA VEHICULELOR PENTRU CARE NU EXISTA OBLIGATIA ÎNMATRICULĂRII**

**Taxa pentru înregistrarea vehiculelor pentru care nu există obligația înmatriculării** constituie venit cu destinație specială, fiind instituită în vederea finanțării activității de înregistrare a vehiculelor care nu sunt supuse înmatriculării.

Activitatea de înregistrare a vehiculelor care nu sunt supuse înmatriculării se desfășoară în conformitate cu prevederile H.C.L nr. 49/2006 privind înregistrarea vehiculelor pentru care nu există obligația înmatriculării, precum și cu prevederile din H.G. nr. 1.391/2006 pentru aprobarea Regulamentului de aplicare a Ordonanței de urgență a Guvernului nr. 195/2002 privind circulația pe drumurile publice.

Acte necesare obtinerii numerelor de înregistrare

- 1) copie după actul de proprietate al vehiculului;
- 2) copie după cartea de identitate a vehiculului, după certificatul de omologare eliberat de R.A.R. sau notă eliberată de către R.A.R. privind omologarea;
- 3) copie după actul de identitate (persoană fizică) sau după certificatul de înregistrare la registrul comerțului (persoană juridică);
- 4) dovada achitării impozitului la Impozite și Taxe Locale Murfatlar
- 5) copie Polita asigurare obligatorie ( pentru **motoscutere, mopede ,utilaje agricole agricole , wolla, buldoexcavator,macarale, tractoare și alte vehicule pentru care exista obligatia incheierii politiei de asigurare)**
- 6) copie a dovezii de plată a taxei de înregistrare ;
- 7) copie a dovezii de plată a contravalorii plăcuțelor cu numere de înregistrare.

Contravaloarea taxei de înregistrare poate fi achitată de către solicitant atât în numerar la casieria Primăriei orașului Murfatlar, cât și prin ordin de plată în contul Primăriei Murfatlar deschis la Trezoreria Murfatlar.

Taxa achitată se încasează într-un cont distinct, fiind utilizată pentru cheltuielile generate de achiziționarea certificatelor de înregistrare și a plăcuțelor cu numărul de înregistrare.

## **REGULAMENT PENTRU TAXA DE OCUPARE A DOMENIULUI PUBLIC SI PRIVAT**

### **CAPITOLUL I**

#### **Taxe pentru ocuparea domeniului public și privat în piețe și târguri**

Art.1 Beneficiari. (1) Beneficiarii organizării și desfășurării pieței volante și târgurilor sunt producătorii din UAT Murfatlar, iar în limita locurilor disponibile, și din alte zone.

(2) În înțelesul prezentului Regulament, termenii și expresiile de mai jos se definesc astfel:

• **Piața volantă** este definită ca o structură de vânzare clar delimitată, dotată corespunzător cu standuri și vitrine frigorifice, având utilitățile asigurate (apa, canal, electricitate), destinată comerțului cu amănuntul, către



consumatori;

• **Producători** – persoane fizice și juridice ce desfășoară o activitate de producție și procesare de produse agricole primare în mod individual sau în orice formă asociativă, astfel:

a) **Persoană fizică** ce deține atestat de producător și carnet de comercializare pentru toate produsele comercializate, eliberate în conformitate cu prevederile Legii 145/2014 pentru stabilirea unor măsuri de reglementare a pieței produselor din sectorul agricol, cu modificările și completările ulterioare, sau

b) **Persoane fizice autorizate**, întreprinderi individuale, întreprinderi familiale înregistrate în conformitate cu Ordonanța de urgență a Guvernului nr. 44/2008 privind desfășurarea activităților economice de către persoanele fizice autorizate, întreprinderile individuale și întreprinderile familiale, aprobată cu modificări și completări prin Legea 182/2016, care comercializează doar producția obținută în propria fermă/ gospodărie, sau produse obținute prin procesarea exclusivă a materiei prime produsă în ferma proprie și care dețin cod de înregistrare fiscală cu activitate principală cultivare/ producție și fac dovada deținerii de animale și/sau terenuri cultivate conform cerințelor prezentului regulament sau,

c) **Cooperative agricole** înregistrate în conformitate cu Legea cooperăției agricole nr. 566/2004, cu modificările și completările ulterioare, sau grupuri de producători recunoscute în conformitate cu Ordonanța Guvernului nr. 37/2005 privind recunoașterea și funcționarea grupurilor și organizațiilor de producători, pentru comercializarea produselor agricole și silvice, aprobată cu modificări și completări prin Legea 338/2005, cu modificările și completările ulterioare, care comercializează doar producția obținută în fermă/ gospodăria membrilor săi, sau produse obținute prin procesarea exclusivă a materiei primă produsă în fermele propriilor membrii sau

d) **Societăți comerciale** înmatriculate conform prevederilor Legii societăților nr. 31/1990, republicată, cu modificările și completările ulterioare, care comercializează doar producția obținută în propria fermă/ gospodărie, sau produse obținute prin procesarea exclusivă a materiei prime produsă în ferma proprie și care dețin cod de înregistrare fiscală cu activitate principală cultivare/ producție și fac dovada deținerii de animale și/sau terenuri cultivate conform cerințelor prezentului regulament;

e) **Producători locali** care comercializează produse obținute în unitatea/gospodăria proprie, înregistrați conform legii, cu activitate principală producție și fac dovada obținerii produselor din utilizarea de materie primă locală obținută de la producătorii agricoli definiți de la a) la d)

• **materie primă locală** – reprezintă ingredientul principal al unui produs utilizat în rețeta de fabricație, care provine de la producători agricoli din județul Sibiu așa cum au fost definiți la a) și b) Proveniență demonstrată cu documente doveditoare: fila carnet de comercializare pentru producătorii definiți la lit. a) respectiv contract, extras din registrul agricol, aviz și factură pentru producătorii definiți la lit. b), documente disponibile permanent la punctul de comercializare.

• **Punct de vânzare** – un spațiu delimitat și numerotat corespunzător în cadrul pieței volante

• **Produse perisabile** – produse care se strică, se alterează ușor (în anumite condiții de temperatură și păstrare): carne, produse din carne, lapte, produse procesate din lapte, ouă, etc.

Art.2 La nivelul **UAT Murfatlar** se stabilește desfășurarea unei **piețe volante** și **târg** organizate în zone stabilite de administrația publică locală, astfel: între intersecția **străzilor Nicolae Titulescu cu Mircea Eliade, și 100m stânga – dreapta pe strada Gl. Vasile Milea intersecție cu str. Nicolae Titulescu.**

Comercianții vor plăti o taxa de ocupare a domeniului public pentru instalarea tarabelor proprii / autovehicul din care se comercializează / depozitează sau spațiul interior oferit cu tarabă (fără facilități), având responsabilitatea asigurării, în funcție de produsele comercializate, a normelor legale.

**Piața volantă** se organizează și funcționează pe o perioadă nedeterminată, în zilele de duminică, cu un orar de funcționare limitat, între orele **08.00 și 12.00.**

**Art. 2** Producătorii sunt responsabili pentru calitatea produsele oferite la vânzare în fața consumatorilor și a organelor de control și răspund pentru respectarea prevederilor legale privind igiena, producerea, prelucrarea și comercializarea produselor, inclusiv în ceea ce privește fiscalizarea activității.

**(2)** Pentru produsele de origine animală destinate comercializării, producătorii au obligația de a se înregistra la DSVSA, conform Ordinului ANSVSA nr. 111/ 2008.



Anexa 3 - HCL nr. 169/29.12.2025

**(3)** Comercializarea produselor din carne, a laptelui și a produselor din lapte, a ouălor, se va face în locuri special prevăzute cu vitrine frigorifice, cu respectarea normelor de igienă și siguranța alimentelor în vigoare. Produsele lactate se vor acoperi cu tifon curat, capac metalic sau hârtie albă.

**(4)** Vânzarea și expunerea produselor se face numai pe mesele, standurile și în locurile atribuite de administratorul pieței volante. Este interzisă vânzarea produselor și a mărfurilor pe suprafața căilor de circulație, trotuare, paviment, stradă, trepte) cât și în afara sectoarelor aprobate sau alte locuri decât cele atribuite.

**(5)** În incinta pieței volante este interzisă practicarea jocurilor de noroc sau comercializarea de substanțe toxice, inflamabile sau explozive, precum și a armelor de foc și a muniției.

**Art. 3 Taxe speciale pentru ocuparea domeniului public și privat din piata volantă**

CAPITOLUL II	Nr. crt.	Modul de folosire a locurilor publice	Persoane fizice	Persoane juridice
			Lei/mp/zi	Lei/mp/zi
Taxa pentru ocuparea temporara a unor locuri publice altele decât cele organizate de consiliile locale cu Avizul Primariei Murfatlar	1	Pentru folosirea platourilor, meselor, tarabelor și a altor spații din piețele volante, targuri și oboare.	5	5
	2	Pentru ocuparea unei suprafete de teren in piete si locuri amenajate si aprobate de consiliul local în vederea vanzarii unor produse:		
		a. rezultate din exercitarea unei activitati <b>autorizate</b> pe cont propriu;	6	6
		b. expuse spre comercializare cu amanuntul	3	3
	4	Pentru ocuparea locurilor necesare vanzarii obiectelor de ocazie	10	10
	5	Campanii promotionale	3	3
	6	Comercializarea din mijloacele de transport in perimentul pietii :		
		- din autoturisme	20 lei/zi	20 lei/zi
	- din autoutilitare	40 lei/zi	40 lei/zi	

	Denumire	
1*	Utilizarea locurilor publice pentru Comercializare <i>Lei/mp/zi</i>	
	- carti, presă	2
	- produse artisanale-martisoare,flori	10
	-legume-fructe	5
	-alte produse	5
	-pop-corn, înghețată,vată de zahar	10
2*	Spectacole, Festivaluri, altele decât cele organizate de	0,50



Anexa 3 - HCL nr. 169/29.12.2025

	sau cu colaborarea Primăriei Murfatlar <i>Lei/mp/zi</i>	
3*	Manifestări culturale, evenimente expoziționale, altele decât cele organizate de sau cu colaborarea Primăriei Murfatlar  <i>Lei/mp/zi</i>	0,50
4*	Amplasare circuri <i>Lei/mp/zi</i>	0,30
5*	Ocupare temporară domeniu public/privat pentru diverse evenimente private cu aprobarea Primăriei Murfatlar <i>(amplasare corturi nunti,botez)</i> <i>Lei/mp/zi</i>	1 100 mp x 1 lei/mp/zi x 1 zi = 100 lei
6*	Ocupare temporară domeniu public/privat pentru depozitare materiale diverse <i>( depozitare temporara a materialelor de constructii,..)</i> <i>Lei/mp/zi</i>	1 100 mp x 1 lei/mp/zi x 1 zi =100 lei
7**	Ocuparea temporara a domeniului public cu panouri publicitare, stopere, alte mijloace de reclamă <i>Lei/mp/zi</i>	1,5

\*Pentru taxele prevazute la punctele 1-7 se depune cerere de aprobare ocupare însoțită de o schiță din care să reiasă poziționarea și suprafața, înainte de ocuparea domeniului public/privat, perioada pentru care se solicita aprobare ( în nr.zile ) . Se depune declarație de impunere pentru declararea taxei teren folosit la compartimentul impozite si taxe locale. Taxele de la punctele 1-7 se achită anticipat la casieriile Primăriei Murfatlar și copia chitanței se depune la compartimentul Impozite și Taxe locale. Formularul de Cerere pentru obtinerea "Acordului de aprobare a ocuparii temporară a domeniului public/privat " este prezentat mai jos.

### CAPITOLUL III

**Taxa pentru ocuparea temporara sau permanentă a unor locuri publice altele decât cele organizate de consiliile locale cu avizul Primariei Murfatlar**

1**	Comert de întâmpinare <i>Lei/mp/zi</i>	
	A. în fața spațiilor comerciale-comert	0,1
	B . în fața unităților de alimentație publică-alimentatie publica	0,20
2**	Taxă ocupare domeniul public cu active care au facut obiectul unui contract cu orașul Murfatlar sau unde există o construcție realizată pe domeniul public <b>-unde se desfășoara activități economice (Spatii comerciale)</b>	<i>3,5 lei/mp/luna</i>



Anexa 3 - HCL nr. 169/29.12.2025

3**	A) Taxă ocupare domeniul public cu active care au facut obiectul unui contract cu oraşul Murfatlar, sau unde există o <b>construcție</b> realizată pe domeniul public de cel puțin 5 ani -unde NU se desfășoara activități economice ( garaje, magazii,..) lei/mp/luna	1.25
	B) Taxă ocupare domeniul public cu active care au facut obiectul unui contract cu oraşul Murfatlar cu destinația grădini și este îngrădit limitând accesul altelor persoane si nu există constructii , si unde NU se desfășoara activități economice ( gradini,..) lei/mp/luna	0.1leu/mp/ luna
4**	Taxa ocupare domeniul public/privat pentru Lei/mp/luna	
	- organizare de santier - comert cu lemne de foc __lei/mp/luna	1 leu/mp /luna
5**	Taxa ocupare domeniul public/privat pentru instalarea de pubele, containere pentru colectarea deseurilor în baza Legii nr. 101/2006 privind salubritatea localitatilor, modificata prin OUG nr. 133/2022 și a OUG nr. 92/2021 privind regimul deseurilor Lei/mp/luna	gratuit

\*\*Pentru taxele prevazute la punctele 1-5 se depune cerere pentru obținerea Avizului de ocupare însoțită de o schiță din care să reiasă poziționarea și suprafața, înainte de ocuparea domeniului public/privat.

(1) Pentru ocuparea domeniului public cu construcții tip garaj, magazii, conform prevederilor art. 1828 din Codul Civil, drept de preempțiune au contribuabilii care au deținut contracte de închiriere cu Primăria orașului Murfatlar.

(2) De asemenea vor avea prioritate cei care fac dovada că dețin construcțiile și folosesc terenul de cel puțin 5 ani (se va depune declarație pe propria răspundere) și/sau fac dovada achitării taxelor aferente clădirii/terenului și care solicită avizul pentru ocuparea domeniului public cu construcții tip garaj sau magazii.

(3) Avizul de ocupare a domeniului public încetează în termen de 30 de zile de la data înregistrării decesului beneficiarului de aviz.



Anexa 3 - HCL nr. 169/29.12.2025

(4) Descendenții și ascendenții chiriașului au dreptul, în termenul prevăzut la alin. (3), să opteze pentru continuarea Avizului de ocupare până la expirarea duratei acestuia,

(5) Persoanele prevăzute la alin. (4), care au cerut continuarea avizului pentru ocuparea domeniului public vor putea solicita un nou Aviz de ocupare la data expirării acestuia.

(6) Taxa pentru ocuparea domeniului public/privat pentru amplasare garaje, în cazul în care nu se face dovada deținerii de autoturisme de către proprietarii sau coproprietarii garajului-"garaj fără autoturism", se va majora cu 50% .

În cazul în care persoanele fizice sau juridice dețin mai multe garaje amplasate pe domeniul public, taxa se majorează după cum urmează:

- pentru al doilea garaj cu 50% (300 lei+150 lei = 450 lei/an)
- pentru al 3-lei cu 75 % (300 lei +225 lei=525 lei/an)
- pentru 4 sau mai multe cu 100% (300 lei/an+300 lei= 600 lei/an)

Pentru persoanele fizice și juridice care dețin garaj pe domeniul public și nu au autoturism înmatriculat în România sau nu dețin autorizație provizorie de circulație pentru autoturism, emisa de Serviciul Public Comunitar Regim Permise de Conducere și Înmatriculare a Vehiculelor, se consideră garaj fără autoturism - taxa se majorează cu 50%

În cazul în care persoanele fizice și juridice intră în proprietatea unor garaje amplasate pe domeniul public, aceștia au obligația de a depune o declarație în termen de 30 de zile de la data dobândirii, la compartimentul Impozite și taxe locale al Primăriei Murfatlar, în vederea stabilirii taxei pentru ocuparea domeniului public.

(7) La înstrăinarea clădirii sub orice formă (se exclude certificatul de mostenitor) procedura de atribuire a terenului aferent clădirii va respecta prevederile legale, respectiv Codul Administrativ- se va organiza licitație.

*Autoturism= autovehicul din categoria M1 cu cel puțin 4 roți și o viteză maximă constructivă mai mare de 25 km/h, conceput și construit pentru transportul de pasageri și care are, în afara locului conducătorului, cel mult 8 locuri sezand și la care în cartea de identitate a vehiculului, la rubrica "Categorie de folosință" figurează autoturism.*

Beneficiarii Avizului de ocupare a domeniului public vor depune declarație de impunere pentru declararea terenul folosit la compartimentul impozite și taxe locale. Taxele de la punctele 1-4 se achită în 4 rate egale cu termene scadente 31 martie, 30 iunie, 30 septembrie și 30 noiembrie a fiecărui an.

Formularul de Cerere pentru obținerea "Acordului de aprobare a ocupării domeniului public/privat" este prezentat mai jos.

Taxa de ocupare a domeniului public/privat se va calcula și debita de către compartimentul Impozite și Taxe locale în baza Borderoului de debitare prezentat mai jos:

Sunt scutiți de la plata taxelor prevăzute la pct.I,II și III următoarele categorii:

- a) instituțiile sau unitățile care funcționează sub coordonarea Ministerului Educației și Cercetării Științifice sau a Ministerului Tineretului și Sportului, cu excepția incintelor folosite pentru activități economice;
- b) fundațiile înființate prin testament, constituite conform legii, cu scopul de a întreține, dezvolta și ajuta instituțiile de cultură națională, precum și de a susține acțiunile cu caracter umanitar, social și cultural;
- c) organizațiile care au ca unică activitate acordarea gratuită de servicii sociale în unitățile specializate care asigură găzduire, îngrijire socială și medicală, asistență, ocrotire, activități de recuperare, reabilitare și reinsertie socială pentru copil, familie, persoane cu handicap, persoane vârstnice, precum și pentru alte persoane aflate în dificultate, în condițiile legii.



**Formular Cerere obținere Acord ocupare temporara a domeniu public/privat**

**CERERE PENTRU OBȚINEREA ACORDULUI DE OCUPARE TEMPORARĂ A DOMENIULUI PUBLIC/PRIVAT**  
CĂTRE,  
PRIMĂRIA ORASULUI MURFATLAR

Subsemnatul/Subscrisa \_\_\_\_\_, cu domiciliul/sediul în \_\_\_\_\_ strada \_\_\_\_\_ nr. \_\_\_\_, bloc \_\_\_\_, scara \_\_\_\_, et. \_\_, ap. \_\_\_\_, reprezentată prin \_\_\_\_\_ în calitate de \_\_\_\_\_.

**Solicit ocuparea domeniului public pe strada** \_\_\_\_\_

*(descrierea exactă a amplasamentului)*

în suprafață de \_\_\_\_\_ mp, pentru o perioadă de \_\_\_\_\_ zile, începând cu data de \_\_\_\_\_.\_\_\_\_.20\_\_.

Domeniul public va fi ocupat temporar pentru:

Ocuparea temporară a domeniului public/privat se va realiza în următoarele condiții

Am luat la cunoștință cu privire la cerințele legale privind ocuparea domeniului public, protecția spațiilor verzi, asigurarea curățeniei amplasamentului, trotuarului și carosabilului, modul de gestionare a deșeurilor/reziduurilor, prevenirea poluării solului și aerului, necesitatea asigurării circulației pietonale și rutiere în deplină siguranță, precum și respectarea suprafeței declarate ca Ocupată și mă oblig ca la expirarea acordului să aduc terenul la starea inițială.

**Anexe:** \_\_\_\_\_ - (\_\_\_\_ file).

Număr telefon persoană de contact: .....

Data,

Vă mulțumesc,  
Semnătura,



**Formular Cerere obținere Acord ocupare a domeniu public/privat**

**CERERE PENTRU OBTINEREA ACORDULUI DE OCUPARE A DOMENIULUI PUBLIC/PRIVAT  
CĂTRE,  
PRIMĂRIA ORASULUI MURFATLAR**

Subsemnatul/Subscrisa \_\_\_\_\_, cu domiciliul/sediul în \_\_\_\_\_ strada \_\_\_\_\_ nr. \_\_\_\_\_, bloc \_\_\_\_\_, scara \_\_\_\_\_, et. \_\_\_\_\_, ap. \_\_\_\_\_, reprezentată prin \_\_\_\_\_ în calitate de \_\_\_\_\_.

**Solicit ocuparea domeniului public pe strada \_\_\_\_\_**

*(descrierea exactă a amplasamentului)*

în suprafață de \_\_\_\_\_ mp, pentru o perioadă de \_\_\_\_\_, începând cu data de \_\_\_\_\_.20\_\_.  
Domeniul public va fi ocupat pentru:

Ocuparea domeniului public/privat se va realiza în următoarele condiții

Am luat la cunoștință cu privire la cerințele legale privind ocuparea domeniului public, protecția spațiilor verzi, asigurarea curățeniei amplasamentului, trotuarului și carosabilului, modul de gestionare a deșeurilor/reziduurilor, prevenirea poluării solului și aerului, necesitatea asigurării circulației pietonale și rutiere în deplină siguranță, precum și respectarea suprafeței declarate ca Ocupată și mă oblig ca la expirarea acordului să aduc terenul la starea inițială.

**Anexe:** \_\_\_\_\_

\_\_\_\_\_ - (\_\_\_\_ file).

Număr telefon persoană de contact: .....

Vă mulțumesc,

Data,

Semnătura,



Formular Acord ocupare a domeniului public/privat

Nr...../.....

**ACORD DE OCUPARE A DOMENIULUI PUBLIC/PRIVAT**

Urmare a cererii adresate de ..... posesor/posesoare a BI/Ciseria.....nr.....C.N.P.....,reprezentant legal al S.C./A.F./P.F.....cu sediul/ domiciliul în localitatea ..... strada.....nr.....ap...et....jud. ...., înregistrată la Oficiul Registrului Comerțului cu...../...../...../ având C.U.I. .... **se aprobă** ocuparea terenului aparținând domeniului public/privat al orașului Murfatlar în suprafață de .....mp, situat la adresa Murfatlar/ Siminoc , strada..... , conform schiței/planului de amplasament anexat la cerere, în scopul :

.....  
.....

Ocuparea terenului aparținând domeniului public/privat al orașului Murfatlar/sat Siminoc se face din data de.....până în data de..... Nerespectarea prevederilor privind ocuparea temporară a domeniului public se sancționează potrivit HCL nr...../.....

Taxa de ocuparea temporară a domeniului public/privat s-a achitat cu chitanța nr.....din data de .....în sumă de .....lei.

La expirarea termenului din acord terenul va fi adus la starea inițială . Nerespectarea condiției de mai sus va duce la calcularea taxei până la data eliberării și aducerii la starea inițială a terenului , aplicându-se și sancțiuni pentru ocuparea domeniului public/privat fără acord.

PRIMAR,

SECRETAR GENERAL U.A.T.,

IMPOZITE SI TAXE LOCALE,



### **BORDEROU DE CALCUL SI DEBITARE TAXA OCUPARE DOMENIU PUBLIC/PRIVAT**

Solicitant/nr. si data cerere	CUI/CNP	Suprafata mp	Taxa cf HCL	Perioada	Taxa calculată	Termen de plată

Borderoul de plata constituie decizie de impunere pentru taxa de ocupare domeniul public/privat al UAT ului Murfatlar.

Intocmit,

Am primit un exemplar și am luat cunoștință de obligațiile ce rezulta din prezentul acord și borderou de calcul .

Data.....

Semnatura .....

#### **REGULAMENT TAXA PENTRU OFICIEREA CASATORIEI IN ZILELE NELUCRATOARE**

**Taxa pentru oficierea căsătoriei în zilele nelucrătoare (sâmbătă, duminică, și sărbători legale)** constituie venit cu destinație specială, fiind instituită în vederea acoperirii cheltuielilor de organizare și funcționare a Serviciului de Stare Civilă.

Taxa se achită de către persoanele care solicită oficierea căsătoriei în zilele nelucrătoare, la casieria Primăriei Orasului Murfatlar.

Taxa pentru oficierea căsătoriei în zile nelucrătoare și sarbatori legale se achita cu anticipatie, la data depunerii documentatiei la Starea Civila, cu cel puțin 10 zile inaintea ofierii.

Activitatea de stare civilă se desfășoară în baza prevederilor Legii nr. 119/1996 cu privire la actele de stare civilă, modificată și completată și a prevederilor Codului Familiei.

Serviciul de oficiere a căsătoriei în zilele nelucrătoare se realizează prin intermediul personalului propriu.

Taxa achitată se încasează într-un cont distinct, , fiind utilizată pentru acoperirea cheltuielilor de întreținere și funcționare a Serviciului Stare Civilă, respectiv pentru acoperirea necesarului de formulare cu regim special (registre de naștere, căsătorie și decese), cerneală specială, tipizate, rechizite, plata orelor suplimentare pentru funcționarii din cadrul serviciului

•

#### **TAXA PENTRU ELIBERAREA AVIZULUI DE FUNCTIONARE SI AVIZAREA PROGRAMULUI DE FUNCTIONARE**

Constituie venit cu destinație specială, fiind instituită potrivit prevederilor H.G. nr. 348/2004 privind exercitarea comerțului cu produse și servicii de piață în unele zone publice, H.G. nr. 333/2003 privind normele metodologice de aplicare a prevederilor O.G. 99/2000 privind comercializarea produselor și serviciilor de piață si HCL Murfatlar



Anexa 3 - HCL nr. 169/29.12.2025

51/2003 si este fundamentata de necesitatea asigurarii protectiei consumatorului .

Domeniul de activitate pentru care se instituie aceste taxe îl reprezintă exercitarea activităților comerciale în zone publice, în structuri de vânzare cu sediu fix sau ambulant, permanent sau după caz, sezonier, de către agenți economici, în condițiile prevederilor legale mai sus menționate.

Taxa aviz program de funcționare precum și viza anuală a acestuia trebuie să fie achitată de către agenții economici care desfășoară activități comerciale și prestări servicii în orasul Murfatlar si satul Siminoc la data depunerii documentatiei de avizare

Se vor încasa pentru fiecare punct de lucru al agentului economic.

Pentru a beneficia de reducerea cu 50% a taxei de prelungire a avizului de functionare si prelungirea avizului pentru orarul de functionare, contribuabilul trebuie sa depuna documentatia pentru viza in cadrul termenului de valabilitate a autorizatiei si a orarului de functionare.

### **TAXE PENTRU ACTIVITATIILE DESFASURATE DE CATRE SERVICIILE DIN CADRUL PRIMARIEI**

Pentru prestarea activităților constând în căutare acte în arhivă, eliberare copii din arhivă, eliberare acte în regim de urgență, eliberarea certificatelor de atestare fiscala si a certificatului de stare materiala, multiplicarea documentelor si/sau actelor, transmiterea si receptionarea de documente prin aparatura fax si tiparirea la imprimanta se instituie taxe speciale aferente în vedere acoperirii cheltuielilor generate de aceste activități  
Taxele instituite sunt în același quantum pentru toate serviciile din cadrul Primăriei orasului Murfatlar  
Sumele colectate sunt folosite pentru achiziționarea arhivei electronice, precum și pentru acoperirea cheltuielilor ce se efectueaza pentru menținerea la parametrii optimi a sistemului informatic si asigurarea consumabilelor. “

### **REGULAMENT PENTRU STABILIREA TAXELOR PENTRU CULTURA SI SPORT**

Art.1 Pentru Obținerea avizului pentru ocuparea Casei de cultură din Murfatlar se va depune cerere la registratura Primariei.

Taxa se achită anticipat, la casieriile Primăriei orasului Murfatlar sau prin ordin de plată în contul bugetului local, o copie a documentului de plată anexându-se la cererea depusa la registratura primariei.

### **REGULAMENT DE ORGANIZARE ȘI FUNCȚIONARE AL „SĂLILOR DE SPORT, TERENURILOR DE SPORT ȘI AL BAZELOR SPORTIVE / STADIOANE ”,**

**din U.A.T. Murfatlar**

**Conform HCL nr. 106 din 29.06.2023**

Bază legală: Legea educației fizice și sportului nr. 69/2000, cu modificările și completările ulterioare, Legea 1/2011 -Educației naționale, cu modificările și completările ulterioare, Ordonanța nr. 71 din 29 august 2002 privind organizarea și funcționarea serviciilor publice de administrare a domeniului public și privat de interes local, cu modificările și completările ulterioare.

#### **CAP. I: DISPOZIȚII GENERALE**

Art.1: Regulamentul de organizare și funcționare al „SĂLILOR DE SPORT, TERENURILOR DE SPORT ȘI AL BAZELOR SPORTIVE / STADIOANE,, din UAT - Murfatlar, denumit în continuare regulament, cuprinde norme privind organizarea și funcționarea obiectivelor pentru sport în conformitate cu Legea educației fizice și a sportului nr. 69/2000, cu modificările și completările ulterioare, Legea pentru prevenirea și combaterea violenței în sport – Legea 4/2008, Legea nr. 87/2006 pentru aprobarea Ordonanței de Urgență a Guvernului 75/2005 pentru asigurarea calității educației, Ordonanța de Urgență a Guvernului nr. 75/2005 privind asigurarea calității educației



Anexa 3 - HCL nr. 169/29.12.2025

și Ordonanța de Urgență a Guvernului nr. 57/2019 – Codul Administrativ.

Art.2: Respectarea regulamentului este obligatoriu pentru serviciul SIADPP ce administrează obiectivele pentru sport, subordonat primarului, viceprimarului și consilierilor locali, dar și de profesori, elevi, părinți, antrenori sportivi, spectatori și orice alte persoane care vin în contact cu funcționarea obiectivelor pentru sport.

Art.3: Următoarele obiective pentru sport, fac parte integrală din domeniul public al Orașului Murfatlar și sunt descrise în prezentul regulament , după cum urmează:

- a) Sălii de sport , care au în compunere :
  - Sală jocuri;
  - Grupuri sanitare;
  - Vestiare.
- b) Terenuri de sport, care au în compunere:
  - Teren de joc, pentru una sau mai multe activități sportive;
  - Cu sau fără tribună sau mobilier urban.
- c) Baze sportive (stadioane), care au în compunere:
  - Sală jocuri/ stadioane;
  - Grupuri sanitare;
  - Vestiare;
  - Tribună, mobilier urban.

Patrimoniul poate sa fie dezvoltat pe baza cererilor întocmite de administratorul unităților, dacă acesta consideră că este necesară o investiție de dezvoltare, cerere care va fi supusă dezbaterii instituției spre aprobare a Consiliului Local al Orașului Murfatlar.

Art.4:( 1) În obiectivele pentru sport se vor desfășura numai activități cu caracter sportiv. În mod excepțional cu aprobarea Consiliului Local al Orașului Murfatlar sau cu avizul Primarului, prin comunicarea către serviciul SIADPP, în incinta obiectivelor pentru sport, se pot organiza și activități de interes public.

(2) Terenurile de sport organizate în aer liber, pe care nu se desfășură activități cu caracter sportiv permanent, conform unui program / orar de funcționare, poate fi utilizat de cetățenii din UAT Murfatlar pentru desfășurarea unor activități sportive independente de relaxare și recreere (alergare, fitness, ect.), pentru menținerea stării de sănătate și a condiției fizice bune, folosind facilitățile de dotare aferente, conform precizărilor administratorului.

(3) Pe timpul vacanțelor și în afara orelor de program, terenurile de sport în aer liber pot fi utilizate de elevii din UAT Murfatlar, în totalitate sau parțial (conform precizărilor administratorului) pentru desfășurarea doar de activități sportive de recreere și au întâietate față de adulți.

Art.5: Obiectivele funcționării sunt:

- a.) încurajarea, promovarea și dezvoltarea sportului pentru amatori, precum și pentru sportul de performanță, selecția, pregătirea și participarea sportivilor la competiții interne și internaționale, pentru promovarea imaginii comunității;
- b.) deservirea unităților de învățământ de pe raza UAT Murfatlar în realizarea planului cadru de învățământ, conform unui orar prestabilit, precum și desfășurarea unor competiții sportive școlare de interes local, județean sau național;
- c.) deservirea activităților în interesul comunității, aprobate de Consiliului local al Orașului Murfatlar sau de primar;
- d.) sprijinirea activității cluburilor și asociațiilor sportive înregistrate pe teritoriul Orașului Murfatlar în procesul de educație și formare sportivă a tineretului;
- e.) în perioadele rămase neacoperite de activitățile menționate la lit. a, b, și c ale prezentului articol, obiectivele pentru sport vor funcționa pentru deservirea cetățenilor, conform cerințelor ocazionale privind sportului de masă. În acest caz se va percepe o taxă de utilizare a infrastructurii. Activitățile se planifică, de serviciul SIADPP de comun acord cu solicitanții și se aprobă de primar pe bază de referat și a plății taxei de utilizare;
- f.) dezvoltarea sportului pentru amatori la nivel local, regional și național;
- g.) inițierea și organizarea de programe și acțiuni de atragere a cetățenilor la practicarea sportului;
- h.) dezvoltarea sportului de performanță și reprezentarea orașului la competițiile sportive județene,



Anexa 3 - HCL nr. 169/29.12.2025

naționale și internaționale oficiale, în special la Campionatele Naționale;

i.) dezvoltarea relațiilor și schimburilor naționale și internaționale în domeniul sportului și educației fizice.

#### CAP. II: ADMINISTRAREA OBIECTIVELOR PENTRU SPORT

Art.6: Pe durata funcționării „ SĂLILOR DE SPORT , TERENURILOR DE SPORT ȘI BAZELOR PENTRU SPORT / STADIOANE”, persoanele responsabile sunt obligate să-și îndeplinească obligațiile și să-și exercite drepturile cu buna credință și să manifeste grija pentru bunul mers al acesteia. Personalul responsabil de obiectivele pentru sport ce au repartizate prin fișa postului / dispoziție atribuirii de îngrijire și curățenie fac parte din aparatul propriu al serviciului SIADPP al Orașului Murfatlar .

Art.7: Toate activitățile desfășurate în obiectivele pentru sport vor fi coordonate și controlate de persoanele în drept, conform competențelor, a legilor și dispozițiilor legale.

Art.8: Administratorul / responsabilul obiectivului pentru sport, își exercită activitatea în conformitate cu fișa postului, întocmită la nivel de serviciu, aprobată de primarul orașului, în baza legislației în vigoare și a prezentului regulament.

Art.9: Administratorul / responsabilul răspunde de:

- a.) gestionarea inventarului obiectivului pentru sport;
- b.) folosirea eficientă și în conformitate cu prezentul regulament a obiectivului, anexelor, și materialelor din dotare;
- c.) respectarea programului de lucru și a orarului în obiectivul pentru sport;
- d.) înaintarea de referate pentru achiziționarea materialelor necesare bunei funcționări;
- e.) respectarea normelor de prevenire și stingere a incendiilor, a normelor de protecția muncii și a prevederilor prezentului regulament, prin serviciul specializat din cadrul instituției;
- f.) gestionarea timpului de lucru pentru îngrijire și curățenie, precum și pentru deservire activități repartizate;
- g.) completarea la timp a documentației (orarul sălii, registrul de evidentă, inventarul obiectivului, procesele verbale de predare-primire, instruirea privind protecția muncii și P.S.I., rapoarte de activitate la solicitarea șefului de serviciu, primarului și a Consiliului Local, alte documente în conformitate cu legislația în vigoare).

Art.10: Îndatoririle responsabilului / administratorului sunt:

- a.) asigurarea funcționării obiectivului pentru sport, a anexelor, a materialelor, aparatelor și a mijloacelor din dotare;
- b.) întocmirea, afișarea și respectarea orarului;
- c.) solicitarea materialelor și executarea de lucrări necesare funcționării;
- d.) asigurarea condițiilor de protecția muncii, PSI, și cele prevăzute de prezentul regulament;
- e.) întreține spațiile aferente interioare și exterioare, conform precizărilor;
- f.) completarea la timp a registrului de evidentă, a proceselor verbale de predare-primire și a celorlalte documente prevăzute de art.9 lit. g din prezentul regulament;
- g.) organizarea activităților pentru curățenie și îngrijire a spațiilor interioare și exterioare repartizate;
- h.) participarea activă la organizarea unor programe, concursuri și competiții pentru sportive la care este solicitat de către Consiliul local sau Primăria Orașului Murfatlar;
- i.) loialitate față de locul de muncă;
- j.) păstrarea secretului de serviciu;
- k.) interesul pentru o muncă de calitate;
- l.) alte dispoziții ale Consiliul local, Primarul Orașului Murfatlar sau Șeful SIADPP .

Art.11: Atribuțiile responsabilului / administratorului sunt:

- a.) prin șeful SIADPP propune necesarul pentru elaborarea bugetului alocat în vederea dezvoltării, funcționării și întreținerea obiectivelor pentru sport;
- b.) propune, îndrumă, realizează activitățile administrativ-gospodărești desfășurate în vederea bunei funcționări;
- c.) prin șeful SIADPP propune spre solicitare celor au atribuirii în domeniu, aprobarea acelor cheltuieli care vizează conservarea patrimoniului, modernizarea bazei materiale, reparații și păstrarea funcționalității;
- d.) supraveghează și controlează direct sau indirect la indicarea șefului de serviciu toate activitățile care se



Anexa 3 - HCL nr. 169/29.12.2025

desfășoară în incinta sălii;

- e.) respectă contracte încheie pentru activitățile sportive de masă, întocmește și semnează procesele verbale de predare preluare a obiectivului pentru sport, cu profesorii de educație fizică și reprezentanții utilizatorilor;
- f.) asigură respectarea prevederilor legislației în vigoare și a prezentului regulament de către utilizatori;
- g.) aduce la cunoștința serviciului SIADPP / Poliția Locală constatările privind producerea pagubelor și stricăciunilor, identifică autorii și solicită remedierea acestora de către producători;
- h.) întocmește rapoarte de activitate la solicitarea comisiei de specialitate a primarului sau șef SIADPP.

Art.12: Drepturile responsabilului / administratorului sunt:

- a.) prevăzute în contractul individual de muncă, și de legislația în vigoare din domeniu;
- b.) răspunde de respectarea cerințelor legale privind activitățile desfășurate;
- c.) eliminarea din sală a persoanelor, echipelor și utilizatorilor care nu respectă legislația în vigoare și prevederile prezentului regulament;

Art.13: Programul de lucru al responsabilului / administratorului este de 40 ore / săptămână, conform fișei postului și al orarului de funcționare. Pentru situațiile în care se solicită lucrul în afara orelor de program acest va fi recuperat prin replanificare sau plătit conform legislației în vigoare. În absența responsabilului / administratorul, șeful SIADPP va delega, în scris sau verbal, funcție de situație, un angajat pentru asigurarea funcționării sălii. Delegatul va prelua pe bază de proces – verbal baza materială și răspunde de inventarul obiectivului pentru sport, de respectarea orarului de funcționare și a prevederilor prezentului regulament.

Art.14: Responsabilitățile, îndatoririle și drepturile personalului de îngrijire și deservire sunt prevăzute în fișele posturilor întocmite la nivelul serviciului SIADPP.

Funcție de statul de organizare al serviciului SIADPP se poate desemna o persoana care să gestioneze în totalitate atribuțiile capitolului II „ADMINISTRAREA OBIECTIVELOR PENTRU SPORT”.

### **CAP.III: ORARUL DE FUNCȚIONARE AL OBIECTIVELOR PENTRU SPORTIVE**

Art.15: Orarul de funcționare va fi întocmit de către șeful serviciului SIADPP prin responsabilul / administratorul obiectivului pentru sport, prin acordul comun cu solicitantii și va fi afișat.

La întocmirea orarului se vor lua în considerare următoarele:

- a.) obiectivul pentru sport în aer liber va funcționa zilnic între orele 08.00 – 21.00 (vara) / 18.00 (iarna), iar pentru cel de sală 08.00 – 21.00;
- b.) programarea competițiilor sportive școlare cu caracter local, județean, zonal sau național;
- c.) în zilele de școală, între orele 08.00 – 19.00, în mod prioritar se vor desfășura orele de educație fizică și activități sportive școlare, conform orarului prestabilit;
- d.) în zilele de lucru, între orele 19.00 – 21.00 în mod prioritar, se vor programa activitățile cluburilor și asociațiilor pentru sportive de pe raza Orașului Murfatlar.
- e.) cadrele didactice și antrenorii care desfășoară activități în obiectivele pentru sport, pe perioada activității răspund de: păstrarea funcționalității, a anexelor, a aparatelor și mijloacelor din dotare, de respectarea de către elevi a prevederilor prezentului regulament, a normelor legale în vigoare de etică și conduită socială, precum și de aplicarea măsurilor de securitate și gestionarea eventualelor accidente produse.

f.) în orele rămase neacoperite de activitățile prevăzute de lit. b,c și d ale prezentului articol, obiectivele pentru sport și anexele se pot da în folosință pentru sportul de masă, în funcție de solicitări, activități pentru care se va percepe taxe de utilizare, conform Hotărâri Consiliului Local al Orașului Murfatlar, aprobată .

Modificarea orarului, reprogramarea unor activități se poate realiza de comun acord cu solicitantul în cauză, cu condiția neafectării altor activități programate în prealabil.

Art.16: Orarul de funcționare stabilit și afișat are caracter obligatoriu și trebuie respectat de către persoanele care utilizează obiectivul pentru sport, indiferent de statutul lor în acest domeniu.

### **CAP.IV: CONDIȚII GENERALE DE UTILIZARE AL OBIECTIVELOR PENTRU SPORTIVE**

Art.17: Obiectivele pentru sport poate fi utilizate, conform orarului de funcționare, pentru desfășurarea activităților sportive de către următoarele categorii de persoane:



Anexa 3 - HCL nr. 169/29.12.2025

- a.) preșcolarii și elevii din sistemul de învățământ și de educație;
- b.) sportivii asociațiilor și cluburilor sportive înregistrate în localitate;
- c.) asociații nonguvernamentale care funcționează pe teritoriul Orașului Murfatlar ;
- d.) persoane fizice și juridice din UAT Murfatlar.

Art.18: (1) Utilizatorii prevăzuți la art.17 lit. a și b din prezentul regulament, au acces în sală numai în prezența cadrului didactic, a antrenorului sau a unui responsabil de activitate.

Cadrele didactice, antrenorii și responsabilii sunt obligați să întocmească un tabelul nominal cu preșcolarii /elevii / sportivii cu care desfășoară aceste activități. Răspund în mod direct de eventualele accidentări, de instruirea privind utilizarea echipamentelor și a tehnicilor sportive, precum și respectarea măsurilor PSI.

(2) Utilizatorii prevăzuți la art. 17 lit. c și d din prezentul regulament, au acces în sală numai dacă prezintă chitanța de achitare a taxei de utilizare, sau achitarea contravalori taxei de utilizare în contul special destinat în mediul online, unde va descrie în mod obligatoriu, data, orele de utilizare a salii, a terenului, a echipamentelor, etc. și numărul de persoane pentru care au solicitat rezervarea.

(3) Utilizatorii prevăzuți la art. 4 alin. 2 și 3 din prezentul regulament, nu li se percep taxe pentru utilizare și acces.

Art.19: Eliberarea de chitanța fără a se scrie datele solicitate la art. 18 (2), precum și neînregistrarea de către persoana responsabilă cu administrarea SĂLILOR DE SPORT, TERENURILOR DE SPORT ȘI A BAZELOR SPORTIVE / STADIOANE în registrul de evidență a acestor chitanțe atrage sancționarea persoanelor implicate conform legii nr. 53/2003 – Codul muncii, iar în situația în care sunt identificați utilizatori care nu au achitat taxa, responsabilul / administratorul va fi sancționat disciplinar.

Art.20: Sancțiunile enumerate se aplică de către primar prin dispoziția scrisă, cu respectarea prevederilor legale.

Art.21: Taxele de utilizare sunt:

- a) ...(comunicat de serviciul financiar – contabil).... lei/oră, în cazul activităților sportive pe echipe (minifotbal, handbal, volei, baschet);
- b) a) ...(comunicat de serviciul financiar – contabil).... lei/oră/persoană, în cazul activităților individuale sau maxim patru persoane pentru activități pe perechi (tenis de masă, tenis de câmp, tenis cu piciorul etc.);
- c) pentru pensionari și elevi se acordă o reducere de taxă de până la 75% .

Solicitanții pot beneficia de abonamente lunare, de comun acord cu administratorul sălii de sport. Abonamentele se pot solicita pentru perioade minime de 8 ore/ lună și maxime de 16 ore/ lună.

În cazul abonamentelor se acordă o reducere de 20% din taxa de utilizare prevăzute la art. 21. lit. a. și b, iar pentru cei prevăzuți de lit. c din prezentul regulament, reducerea este de 5% din taxa de utilizare.

Art.22: Utilizatorii, indiferent de statutul lor ( elevi, cadre didactice, antrenori, sportivi de performanță sau de masă, spectatori) sunt obligați:

- a) să respecte prevederile legale în vigoare, normele de conduită și etică sociale și prevederile prezentului regulament;
- b) să respecte întocmai orarul de funcționare;
- c) să folosească echipament curat și adecvat activității;
- d) să folosească obiectivele pentru sport, anexele și dotările în conformitate cu destinația lor;
- e) să nu perturbe activitățile celorlalți utilizatori, dacă este cazul;

Art.23: Fumatul și consumul băuturilor alcoolice sau a altor substanțe interzise de lege, pe timpul activităților sportive, în spațiile și anexele cu destinație sportivă, sunt strict interzise.

Art.24: Accesul persoanelor în stare de ebrietate sau sub influența substanțelor interzise de lege în obiectivele pentru sport și anexele acesteia, este strict interzis.

## **CAP.V: CONDIȚII PARTICULARE DE UTILIZARE OBIECTIVELOR PENTRU SPORT**

Art.25: Reguli pentru elevi

Accesul elevilor în incinta sălilor de sport se va face pe ușa principală și numai cu încălțăminte de stradă curată pe talpă;



Anexa 3 - HCL nr. 169/29.12.2025

Elevii vor folosi vestiarele ce li se vor repartiza, respectiv fetele vor folosi vestiarele pentru fete iar băieții vor folosi vestiarele pentru băieți;

În vestiare se va face dezecuparea și echiparea în echipament sportiv în condiții igienice și în perfectă ordine, gențile pe bănci și încălțăminte de stradă sub bancă;

Elevii răspund de bunurile lor și ale colegilor lor;

Elevii nu au acces în sala de jocuri în lipsa profesorului de sport;

Grupurile sanitare și dușurile se vor folosi de către elevi după o instruire privind condiții de utilizare și indicarea măsurilor igienice;

Orice problemă apărută în timpul activității cu privire la aparatele sportive sau de orice altă natură va fi comunicată profesorului de sport, pentru remediere;

La terminarea activităților elevii au obligația de a lăsa curat și în ordine sala / terenul, vestiarele și holurile;

Orice stricăciune va fi recuperată de la cei care o pricinuesc, iar în cazul în care nu se cunoaște făptașul recuperarea va fi colectivă;

Lovirea sau aruncarea mingiilor în direcția tavanului sau spre corpurile de iluminat va fi sancționată imediat;

Este interzis accesul elevilor la întrerupătoare, corpuri de iluminat, ventilatoare, accesorii de aerisire sau de încălzire atât în obiectivul pentru sport cât și pe coridoare, vestiare și grupurile sanitare;

Este interzis categoric fumatul și consumul băuturilor alcoolice sau a substanțelor interzise în incinta sălii de sport.

Art.28: Reguli pentru profesorii / supraveghetori care își desfășoară activitatea în obiectivele pentru sport:

Profesorii au obligația de a instrui și verifica accesul elevilor în incinta sălii de sport în condiții civilizate;

Profesorii vor instrui elevii cu privire la utilizarea vestiarelor precum și a siguranței materialelor acestora, pe tot parcursul activităților;

Profesorii răspund de orice pagubă ivită în vestiare, grupuri sanitare, coridoare în timpul desfășurării activităților;

Profesorul care începe ziua și cel care o termină au obligația de a verifica și a trece în procesul verbal toate problemele apărute, prin semnătură confirmând acest lucru;

La apariția diferitelor probleme ( pagube, distrugerii ) va contrasemna de luare la cunoștință și va lua măsurile ce se impun;

Pe timpul pauzelor profesorii vor supraveghea schimbul de elevi și vor rezolva orice problemă apărută;

Elevii scutiți medical sau fără echipament vor asista de pe bănci la desfășurarea activității;

Nerespectarea acestor reguli atrage după sine sancțiuni.

Art.29: Reguli pentru chiriașii obiectivelor pentru sport

În incinta obiectivelor pentru sport, fumatul este strict interzis, mai puțin în zonele special amenajate și marcate;

Este interzis consumul băuturilor alcoolice, a drogurilor sau a substanțelor interzise în incinta obiectivelor pentru sport;

Accesul persoanelor în obiectivele pentru sport, în stare de ebrietate sau care a consumat substanțe interzise de lege, este interzisă;

Chiriașii vor participa la lecții doar cu echipament adecvat și încălțăminte sport curată;

Chiriașii au obligația de a păstra ordinea și curățenia în sală;

În timpul folosirii obiectivului pentru sport chiriașul răspunde pentru toate bunurile și echipamentele aflate în incintă;

Chiriașii vor răspunde de integritatea și buna păstrare a inventarului pus la dispoziție ( aparate, materiale sportive, instalații, vestiare );

În cazul stricăciunilor provocate din neatenție sau reavoință utilizatorii vor suporta contravaloarea obiectului sau materialului stricat, deteriorat sau distrus (sau vor proceda la înlocuirea acestuia), în conformitate cu valoarea de inventar, la fel precedându-se și în situația reparațiilor.

## **CAP.VI: FINANȚAREA OBIECTIVELOR PENTRU SPORT**



Anexa 3 - HCL nr. 169/29.12.2025

Art.30.(1) Veniturile, indiferent de sursă și cheltuielile de orice natură ale obiectivului pentru sport, sunt cuprinse în bugetul anual propriu de venituri și cheltuieli.

(2) Finanțarea cheltuielilor curente și de capital se asigură din:

- a) venituri proprii - taxele de închiriere a obiectivului pentru sport;
- b) alocații de la bugetul local;
- c) alte venituri – donații și sponsorizări obținute în condițiile legii.

(3) a) Cluburile sportive/ asociațiile sportive administrate de Consiliul Local al Orașului Murfatlar, utilizează infrastructura existent în mod gratuit, totodată Consiliul Local delegă competența către primarul orașului pentru a aproba referatele cu cheltuielile referitoare la materialele de întreținere, transport și dotare a acestora.

#### **CAP.VII: RESPONSABILITAȚI SI CONTRAVENȚII**

Art.31 (1) Contravențiilor sunt stabilite și aplicate conform Ordonanței Guvernului nr.2/2001 privind regimul juridic al contravențiilor, aprobată cu modificări și completări prin Legea nr.180/2002, cu modificările ulterioare. Sumele provenite din amenzi se fac venit la bugetul local.

(2) Contravenientul poate achita jumătate din minimul amenzii prevăzute în termen de cel mult 48 de ore de la data comunicării procesului-verbal, agentul constatator fiind obligat să facă aceasta mențiune expresă în procesul verbal de constatare și sancționare a contravenției.

(3) Împotriva procesului verbal de constatare și sancționare a contravenției, contravenienții pot face contestație, în termenul legal de la comunicare, anexând procesul-verbal de constatare și sancționare a contravenției.

(4) Constatarea și sancționarea contravențiilor la prezentul regulament se face de către angajații Poliției Locale Murfatlar, sau alte persoane/ organe conform legilor și dispozițiilor legale;

(5) Contravenienții sunt obligați să suporte costurile necesare remedierii prejudiciilor materiale produse prin încălcarea prezentului regulament și consemnate ca atare în procesul verbal de constatare și sancționare a contravenției ori anexele la acesta.

(6) În cazul în care prin săvârșirea contravenției se produce o pagubă, se va face mențiunea în procesul-verbal de contravenție, iar valoarea despăgubirii se va stabili pe baza devizului lucrărilor de reparații, recuperarea prejudiciului/pagubei urmând să se realizeze în conformitate cu prevederile legale.

(7) În cazul în care faptele sunt săvârșite de minori sau persoane, amenda contravențională și cheltuielile pentru refacerea/aducerea la starea inițială a bunurilor în cauză sunt suportate de către părinți / tutorii acestora , respectiv persoanele sancționate.

(8) Utilizatorii care manifestă un comportament agresiv și recurg la acte de violență verbală sau fizică vor avea accesul interzis în obiectivul pentru sport pe o perioadă de 2 luni.

#### **CAP.VIII: DISPOZIȚII FINALE**

Art.32: Prezentul regulament intră în vigoare odată cu aprobarea lui prin hotărârea Consiliului Local al Orașului Murfatlar .

Art.33: Taxele de utilizare vor fi revizuite și modificate prin Hotărârea Consiliului Local al Orașului Murfatlar și vor face parte integrantă din prezentul regulament.

Art.34: Prezentul Regulament se completează cu actele normative în vigoare.

Art.35: Pentru ducerea la îndeplinire a prevederilor prezentului regulament se încredințează Primarului Orașului Murfatlar și persoanelor responsabile.



Anexa 3 - HCL nr. 169/29.12.2025

Pentru prestarea activităților constând în căutare acte în arhivă, eliberare copii din arhivă, eliberare acte în regim de urgență, eliberarea certificatelor de atestare fiscala si a certificatului de stare materiala, multiplicarea documentelor si/sau actelor, transmiterea si receptionarea de documente prin aparatura fax si tiparirea la imprimanta se instituie taxe speciale aferente în vedere acoperirii cheltuielilor generate de aceste activități  
Taxele instituite sunt în același cuantum pentru toate serviciile din cadrul Primăriei orasului Murfatlar  
Sumele colectate sunt folosite pentru achiziționarea arhivei electronice, precum și pentru acoperirea cheltuielilor ce se efectueaza pentru menținerea la parametrii optimi a sistemului informatic si asigurarea consumabilelor

## **REGULAMENTUL DE ORGANIZARE ȘI FUNCȚIONARE**

### **A CIMITIRELOR**

#### **DE PE RAZA U.A.T. MURFATLAR**

**Aprobat ptin HCL NR. 117 DIN 31.07.2023**

## **CAPITOLUL I**

### **DISPOZIȚII GENERALE**

**Art.1.** Prezentul regulament este elaborat în temeiul și cu respectarea Legii nr.102/2014-privind cimitirele, crematoriile umane și serviciile funerare.

Cimitirele din UAT Murfatlar sunt considerate instituții de igienă publică având ca scop realizarea înhumărilor. Ele trebuie să funcționeze ca zone de liniște și respect pentru cei ce se odihnesc acolo.

**Art.2.** Înființarea, extinderea sau desființarea cimitirelor se face potrivit legii prin hotărâri ale Consiliului Local Murfatlar, cu respectarea documentațiilor de urbanism și amenajare a teritoriului, legal aprobate.

**Art.3.** Activitatea de întreținere a cimitirelor și efectuarea serviciilor specifice (măturat, întreținere alei, curățat rigole prin răzuire, combatere burieni, colectare și transport deșeuri rezultate în urma pavoazări mormintelor, evacuare deșeuri vegetale și pământ, întreținere spații verzi ) se realizează de persoanele de drept care au contract de concesiune pentru suprafața din contract, iar spațiile verzi și aleele principale de persoane din SIADPP, sau alte societăți în baza unor contracte semnate.

**Art.4.** Serviciile de înhumare și reînhumare se vor presta de către compartimentele cu atributii în acest domeniu stabilite de consiliul local / primar, cu respectarea normelor sanitare antiepidemice și în baza tarifelor aprobate de către Consiliul Local al Orașului Murfatlar.

**Art.5.** Cimitirele din UAT Murfatlar, vor fi administrate prin Serviciul pentru Întreținerea și Administrarea Domeniului Public și Privat, sau prin delegare de gestiune, dupa caz.

Delegarea de gestiune se aprobă prin hotărâre a Consiliului Local, la propunerea primarului.

## **CAPITOLUL II**

### ***ATRIBUIREA ÎN FOLOSINȚĂ, AMENAJAREA ȘI ÎNTREȚINEREA LOCURILOR DE ÎNHUMARE ÎN CIMITIRE***

**Art.6.** Locurile de înhumare din cimitirele aflate în U.A.T. Murfatlar, vor putea fi atribuite în concesiune, fără licitație, cetățenilor din U.A.T. Murfatlar, pe baza taxelor (redevenței) stabilite de către Consiliul Local al orașului Murfatlar și în următoarele condiții:

#### **1. pentru cimitirele creștine:**

- a. în caz de deces;
- b. la cerere, în vederea executării de lucrări funerare definitive ( cripte, cavouri,) în baza Legii nr 44/1994; Decretul – Lege nr. 118/1990; Legea nr.341/2004 respectând alineatele precedente (deces sau executare de lucrări ).



2. pentru cimitirele musulmane: numai în caz de deces, la rand unul după altul, respectând cultura și tradițiile acestora.

3. pentru alte culte religioase, cu respectarea legislației în vigoare, respectând cultura și tradițiile acestora, conform listei cultelor din anexa nr.1 .

**Art.7.** Concesiunile se compun din: locurile de înhumare, spații laterale de delimitare și zonă de comemorare / acces la piatra de căpătâi, care vor avea dimensiunile stabilite conform anexei nr.3.

Locurile de înhumare din cimitirele ce se vor înființa, vor avea dimensiunile conform documentațiilor specifice de înființare și aprobare.

**Art.8.** 1. Locurile de înhumare din cimitirele creștine vor putea fi atribuite în concesiune unei persoane în timpul vieții acesteia sau după decesul acesteia rudelor sale fără să fie depășit numărul de maxim 2 locuri( unul prin actul de concesiune și cel de-al doilea prin certificatul de mostenire în urma dezbaterii succesiunii) pe o durată de 7 ani (pentru înhumări în pământ), sau pentru 25 ani, dacă se execută lucrare funerară definitivă (cripte, cavouri ).

*2. Locurile de înhumare din cimitirele musulmane vor fi atribuite numai după decesul persoanei, rudelor celui decedat sau celor care solicita locul de înhumare pentru decedat, pe o durată de 49 ani, cu plata taxelor de concesiune stabilită de Consiliu Local, plata se poate face și în două tranșe, prima de pentru 25 ani, iar a doua pentru 24 ani actualizată la data plăți.*

*Respectând cultura și tradițiile musulmane, cererile pentru înhumare și plata se poate efectua în treizeci zile calendaristice de rudele decedatului pe numele căruia se întocmește contract de concesiune, prin semnarea unui angajament de plată ( conform anexei nr. 2), dacă nu efectuează plata la ridicarea certificatului de deces. Neefectuarea plății în termenul stabilit se consideră decizie de impunere fiscală pentru cel ce a solicitat certificatul de deces.*

3. Cererea de concesiune a locului de veci se depune la registratură, urmând a fi aprobată de primar.

Trecerea de la o mormânt în pământ după cei 7 ani la lucrare funerară se poate face la cerere cu achitarea tarifului aprobat, prin diferența pentru perioada rămasă, iar lucrarea trebuie să respecte condițiile aliniatului privind dimensiunile.

La sfârșitul perioadei, concesiunea acesta poate fi prelungită astfel:

- în cazul locurilor de înhumare (morminte în pământ ) atribuite pe o durată de 7 ani, termenul de concesiune poate fi prelungit până la 49 ani, cu plata taxelor de concesiune stabilită de Consiliul Local;
- în cazul locurilor de înhumare (cripte, cavouri) atribuite pe o durată de 25 de ani, termenul de concesiune poate fi prelungit o singură dată, fără a se depăși 49 de ani, cu plata taxelor de concesiune;

4. La expirarea termenului de folosință a locului de înhumare, concesionarul are drept de preempțiune, iar în caz de deces al concesionarului, are drept de preempțiune moștenitorul legal sau, după caz, testamentar.

5. Contractul de concesiune va fi încheiat în conformitate cu legea română, indiferent de naționalitatea sau de cetățenia concesionarului, pentru o durată care nu va putea depăși 49 de ani, începând de la data semnării lui. Durata concesiunii se stabilește în funcție de perioada de amortizare a investițiilor ce urmează să fie realizate de către concesionar.

**Art.9 .** Redevența pentru locurile de înhumare se percepe de la beneficiarii concesiunii stabilită prin HCL anuală care stabilește impozitele și taxele locale. Încasarea redevenței se face prin grija compartimentelor de specialitate din cadrul Primăriei Murfatlar, în baza contractului de concesiune semnat.

**Art.10. Locurile de înhumare din cimitirele creștine** se pot solicita de orice cetățean din U.A.T. Murfatlar în timpul vieții în vederea executării de lucrări funerare, de rudele celui decedat ( ascendenți, descendenți, soț supraviețuitor, etc ). În cazul solicitării locului de înhumare de altă persoană ce nu este rudă cu decedatul ce a avut domiciliul în UAT Murfatlar, actul se va emite pe numele acesteia.

Pot fi solicitate locuri de organizațiile nonguvernamentale care au sediul administrativ în UAT Murfatlar și se ocupă de ocrotirea copiilor, persoanelor cu dizabilități sau defavorizate, de cămine de pensionari.

La decesul unei persoane locul de înhumare se atribuie pe o perioadă de 7 ani cu posibilitatea modificării



Anexa 3 - HCL nr. 169/29.12.2025

acestei durate, la cerere și dacă îndeplinește condițiile de prelungire. Dacă persoana decedată nu are rude până la gradul IV inclusiv, atribuirea se poate face unei rude de alt grad dacă se dorește prin semnarea contractului de concesiune. În cazul în care nu are nici un fel de rudă sau dacă acestea nu vor sau se află în imposibilitatea să solicite loc de înhumare, atribuirea se poate face către o altă persoană care se îngrijește de înhumare și care va semna contractul de concesiune.

În cazul în care atribuirea este cerută de mai multe rude ale celui decedat, Primăria orașului Murfatlar atribuie locul de înhumare în baza cererii prezentată de ruda cea mai apropiată în grad de rudenie.

Ultima înhumare pe locurile atribuite pe durata de 25 de ani se va putea face cu cel puțin 7 ani înainte de expirarea acestei durate, cu excepția cazurilor în care s-a aprobat prelungirea dreptului de concesiune până la 49 ani.

În cazul reconcesionării și dacă există morți înhumați în acel loc de înhumare, noul titular poate să accepte reconcesionarea. Osemintele vor fi deshumate pe baza declarației celui ce a cedat locul și li se atribuie loc în pământ din cimitirul în care s-a făcut deshumarea, în alt cimitir sau osoar, taxele fiind plătite de către noul titular.

Atribuirea locurilor de înhumare se face în baza următoarelor criterii:

- neposedarea de către petent a altui loc de veci în cimitirele din U.A.T. Murfatlar, sens în care va prezenta declarație pe proprie răspundere, înscrisă în cerere;

- în cazul în care petentul este moștenitor, va prezenta certificatul de moștenitor.

**Art.11.** Pentru asigurarea unei circulații fluente în cimitir și a unui aspect civilizată se vor desființa împrejurimile metalice sau de alt tip. Administratorii cimitirelor vor stabili împrejurimile (gardurile) ce trebuiesc desființate și stabilește pentru toate cimitirele reguli de utilizare.

**Art.12.** Titularii dreptului de reconcesionare vor suporta în afara taxelor stabilite pentru atribuirea în folosință și contravaloarea criptelor, acolo unde există, plata lădiței pentru oseminte ( acolo unde este cazul ) și fotografiile locului înainte de reconcesionare, dacă se pun la dispoziție de administrator.

**Art.13. a.** Primăria oraș Murfatlar prin SIADPP va efectua demersurile de aprobare și de atribuirea locurilor de înhumare cu scutirea taxei de concesiune sau gratuit conform legislației în vigoare pentru: Legia nr. 44/1994, Legii nr. 189/2000, și Legii nr. 29/31.03.2000, privind sistemul național de decorații al României, veteranii de război și văduvele de război, beneficiarilor Decretului-Lege 118/1990, eroii Revoluției din Decembrie 1989, Legea 341/2004, deasemeni va putea aproba atribuirea unui loc de înhumare pe o perioadă de 7 ani cu scutirea taxei de concesiune speciale (persoane neidentificate, persoane fără susținători legali ) imediat în caz de deces sau în situația prevăzută de art. 10 alin 2.

**b.** Toate gratuități prevăzute de legislație se aprobă prin Hotărâre a Consiliul Local Murfatlar conform prevederilor în vigoare ca urmare a solicitărilor depuse în scris de beneficiari legislației și de primar pentru persoanele neidentificate, persoanele fără susținători legali la momentul solicitărilor efectuate de cei în drept.

Locurile de înhumare acordate cu titlu gratuit se pot transmite numai urmașilor, pe bază de certificat de moștenitor, în condițiile legii, cu achitarea contravalorii tarifului de concesiune aferent.

În acest sens administratorii cimitirelor funcție de spațiile avute la dispoziție vor stabili locurile speciale destinate gratuităților, evidențiate în planul de cartografiere a cimitirului, prezentând ori de câte ori se impune conducerii primăriei situația locurilor libere, a locurilor pentru care sunt îndeplinite condițiile de prelungire a concesiunii precum și situația contractelor de concesiune care au încetat, la termen, fără solicitarea prelungirii sau din motive imputabile concesionarului.

**Art.14.** Dreptul de concesiune asupra locurilor de înhumare nu poate face obiectul unei tranzacții cu titlu oneros. Acest drept va putea fi transmis numai prin succesiune legală sau testamentară, în acest sens beneficiarii succesiunii fiind obligați să achite taxa de concesiune.

Titularii dreptului de concesiune, din cimitirele creștine, în timpul vieții, pot renunța la acest drept dacă în locul respectiv nu este nimeni înhumat, locul de înhumare putând fi concesionat unei alte persoane potrivit prezentei reglementări.

Redevența, în cazul renunțării nu se restituie, renunțarea considerându-se unilaterală.

În cazul în care sunt mai mulți moștenitori, iar suprafața pe care o moștenește fiecare este mai mică de 3 mp, atunci pe actul de concesiune va fi trecut unul singur, prin înțelegere între moștenitori pe bază de declarații, ceilalți



figurând în certificatul de moștenitor cu aceleași drepturi. Cel trecut în act va respecta clauzele contractului precum și regulamentul. Moștenitorii pot ceda între ei suprafețele ce nu pot fi folosite individual.

**Art.15.** Dreptul de concesiune asupra locurilor de înhumare încetează în următoarele cazuri:

**a.** La expirarea duratei de concesiune; administratorul cimitirului înștiințează în scris titularul concesiunii, ca în termen de 30 de zile de la data confirmării primirii acesteia, să-și exprime intenția de a încheia un act nou de concesiune, precum și achitarea taxei aferente. În cazul în care titularul concesiunii nu dă curs înștiințării în termenul prevăzut, acesta pierde dreptul de folosință asupra locului de înhumare. Locul se atribuie, în caz de deces, altei persoane, osemintele rezultate din deshumare se depun alături de noul înhumat sau osoar dacă există.

**b.** Când titularul dreptului de folosință renunță unilateral la acest drept, renunțarea se face în baza declarației pe propria răspundere, cu dată certă.

**c.** La împlinirea unui an de la data decesului titularului dreptului de concesiune, în situația când acesta a fost înhumat în alt loc și nu are moștenitori;

**d.** În cazul în care lucrările funerare nu s-au executat în termen de 1 an de la eliberarea contractului de concesiune a locului de veci pentru o perioadă de 25 de ani.

**e.** Au prioritate la reconcesionarea locurilor de înhumare care se încadrează la punctele c, d, în primul rând moștenitorii sau afinii celor înhumați în aceste locuri și în al doilea rând persoanele care au întreținut locurile de înhumare.

**f.** Cesiunea dreptului de concesiune asupra unui loc de înhumare se poate efectua între vii, cu condiția ca noul beneficiar al dreptului de concesiune să facă dovada că pe locul respectiv se află rude ale acestuia până la gradul IV inclusiv.

**Art. 16.** Administratorul verifică anul, starea de fapt a mormintelor. În cazul în care se constată că anumite locuri de înhumare sunt părăsite sau menținute în stare de neîngrijire, chiar dacă dreptul de folosință nu a expirat, concesionarii își vor pierde dreptul de folosință asupra locului respectiv. Excepție de la prevederile de mai sus fac mormintele funerare din patrimoniul național, monumentele istorice și operele de artă.

Se consideră "lăsare în părăsire" sau menținere în stare de neîngrijire a lucrărilor funerare pe o perioadă de cel mult 2 ani;

Starea de "lăsare în părăsire" se constată de către administrația cimitirelor și se consemnează într-un proces verbal. Administratorul cimitirelor îl va notifica pe titularul dreptului de concesiune, prin scrisoare recomandată trimisă la ultimul lor domiciliu cunoscut, să remedieze situația constatată în procesul verbal în termen de 90 de zile de la data primirii notificării. În cazul în care titularul contractului de concesiune nu va remedia cele constatate în procesul verbal de constatare în termenul menționat, administrația cimitirelor va dispune în consecință.

**Art.17.** Dacă se ridică dreptul de concesiune conform art."15 și 16" iar pe aceste locuri există înhumări care au mai mult de 7 ani - la propunerea administratorului, se va face deshumarea osemintelor, se vor pune într-o lădiță / sac pe care se vor inscripționa datele de identificare ( numele decedatului - dacă se cunoaște, lotizarea locului de înhumare ), lădiță/sac care se va depune în pământ / osoar. Pentru locurile de veci unde există înhumări care nu au împlinit termenul legal necesar pentru deshumare, noii titulari ai locului de veci nu vor putea face deshumarea până la împlinirea termenului legal de 7 ani.

**Art.18.** În cazul în care dreptul de concesiune al locurilor de înhumare a încetat potrivit art. 15 / 16 și pe aceste locuri există lucrări funerare, foștii titulari sunt obligați să aducă terenul concesionat la starea inițială ( deshumarea osemintelor, eliberarea terenului de construcții subterane ) în termen de 60 de zile de la data încetării dreptului de concesiune. În caz contrar, lucrările vor intra în patrimoniul orașului care, prin compartimentul de specialitate, va proceda conform prevederilor prezentului Regulament.

**Art.19.** Ocuparea abuzivă a locurilor de înhumare duce la exhumarea rămășițelor pământești, în condițiile legii, acestea putând fi mutate într-un loc legal sau, în cazul când nu sunt exhumate de cel care a ocupat locul, acestea pot fi exhumate la propunerea administratorului cimitirului .

În același timp se aplică persoanelor vinovate sancțiunea conform prevederilor legale.

Nu vor putea fi desființate fără avizele organelor competente lucrările funerare care fac parte ori ar putea face parte din patrimoniul cultural național.

**Art.20.** Titularii dreptului de concesiune a locurilor de înhumare au obligația de amenajare și întreținere a



Anexa 3 - HCL nr. 169/29.12.2025

acestor locuri și a lucrărilor funerare existente , asigurându-le un aspect cât mai îngrijit. Resturile rezultate din curățenie vor fi evacuate în locurile special amenajate în acest scop.

**Art.21.** Pentru sistematizarea cimitirelor, executarea de alei și alte lucrări de interes general , se pot stramuta în alte zone cu păstrarea suprafeței din actele de concesiune la propunerea compartimentului de specialitate.

### **CAPITOLUL III** **CONDITII DE EXECUTARE A LUCRARILOR FUNERARE**

**Art.22.** Lucrările de construcții funerare subterane și supraterane se execută cu respectarea legislației în vigoare

Se pot executa următoarele lucrări desenate în anexa nr. 4, astfel:

a) pentru locurile de înhumare în pământ au adâncimea de 2 m, se atribuie în concesiune pe o durată de 7 ani se pot executa amenajeri ale mormântului cu borduri de maxim 30 cm înălțime și semne de căpătâi (cruce, durbe), fără a bloca căile de acces;

b) pentru locurile de înhumare atribuite în concesiune pe o durată de 25 de ani, se pot face lucrări subterane constând în lucrări funerare din betonate cu 2-3 nivele cu semne de căpătâi (cruce, durbe), atât lucrarea funerară cât și borduri puse ca împrejmuire sunt de maxim 30 cm înălțime față de cota terenului;

c) pentru locurile de înhumare atribuite de natura celor prevăzute la litera "a" și "b, cât și la altele se pot executa lucrări cum ar fi: lespezi, lucrări de artă plastică , obeliscuri, cavouri și capele, cu aprobarea documentației de administratorul cimitirului.

Însemnele funerare sunt cele specifice credinței decedatului.

e) lucrările funerare cât și împrejuririle locului concesiionat se pot realiza numai în baza avizului eliberat administrator.

Suprafața de concesiionare pentru un mormânt este de 2,95 m x 1,50 m în care sunt incluse: - zona de înhumare cu dimensiunea de 2,60 m x 1,20 m;

- zone de comemorare și acces de 35 cm partea exterioară după semn de căpătâi (cruce/durbe);

- zona de delimitare 15 cm pe partea exterioara stânga – dreapta locului de veci.

Locurile pentru reînhumare osemintelor vor avea dimensiunile de 0,50x0,50 m.

Aceste valori nu se aplică lucrarile efectuate înainte de aprobarea prezentului regulament.

**Art.23** Pentru asigurarea unei circulații fluente în cimitir și a unui aspect civilizat se vor desființa împrejuririle metalice sau de alt tip. Administratorii cimitirelor vor stabili împrejuririle ce trebuiesc desființate și vor stabili modul de delimitare. Se vor putea delimita zona mormintelor prin montarea de borduri cu grosimi de maxim 8 cm și înălțimea de la cota terenului de 30 cm, doar pe perimetrul mormântului sau a cavoului / criptei (260cm x 120cm), dimensiunile vor fi masurate de la fața exterioara a pietrei de căpătâi. Pentru lucrările funerare executate înainte de aprobarea prezentului regulament se vor aplica decât regimul de înălțime a împrejuririlor.

Nealinieră cotelor de adâncime, depășirea suprafețe descrise și blocarea căilor de acces prin executarea de lucrări sau amenajări duce la desființarea acestora și aplicarea de amenizii în conformitate cu prezentul regulament.

**Art.24.** Tariful pentru eliberarea documentelor de lucrări funerare din cimitirele de pe raza UAT Murfatlar, se percepe conform HCL Murfatlar.

**Art.25. Actele necesare pentru eliberarea avizului – lucrării subterane sunt :**

a) – cerere în numele persoanei care solicită executarea lucrării (concesiionarul locului de veci) și care cuprinde : - numele, prenumele, adresa , cimitirul, parcela, rândul, mormântul unde urmează să se execute lucrarea sau denumirea firmei care execută lucrarea funerară.

b) – dovada achitării dreptului de folosință al fiecărui loc de înhumare.

c) – copie după actul care dovedește valabilitatea dreptului de folosință al locului de înhumare respectiv;

**Art.26.** Este interzisă executarea de construcții funerare fără permis de lucru, aviz sau autorizație de construire.



**Art.27.** Este interzisă orice construcție funerară în afara limitei suprafeței locului aflat în folosință. Societățile comerciale care prestează construcții funerare în cimitire, cât și persoanele fizice autorizate, au obligația respectării dimensiunilor locurilor de înhumare și sunt obligate prin construcția executată să lase acces pe trotuarele dintre împrejurimi.

**Art. 28.** Săpăturile făcute pentru construirea cavourilor și a gropilor zidite vor trebui, să fie înconjurate cu bariere sau protejate cu obstacole vizibile și rezistente, pentru a se evita orice pericol. Lucrările vor fi executate în așa fel încât să nu compromită cu nimic securitatea și integritatea publicului.

**Art. 29.** Constructorii nu vor putea depozita nici măcar temporar pământ, materiale și alte obiecte pe mormintele vecine. Aceștia vor trebui să ia toate măsurile necesare pentru a nu murdări sau deteriora mormintele înconjurătoare pe timpul execuției lucrărilor.

**Art. 30.** Accesul și evacuarea în și din cimitire a materialelor cu mijloace de transport cu o capacitate mai mare de 1,5 tone este autorizată de administrator, firmelor autorizate să evacueze gunoiul din locurile special amenajate în cimitir au acces în zonele de colectare.

**Art. 31.** Materialele necesare pentru construcție nu vor fi aduse la locul de executare decât pe măsura nevoilor.

**Art.32.** Nu sunt permise în cimitire depozitarea materialelor de construcții, stingerea varului, cioplirea pietrelor, turnarea plăcilor și crucilor în cofraje pe aleei, și doar efectuarea de lucrări pregătitoare.

**Art.33.** Resturile de orice natură rezultate din operațiile de construcție, deșeurile de orice fel se evacuează din cimitir, în fiecare zi de către constructorii lucrărilor.

**Art.34.** Obiectele declarate monumente de artă nu pot fi reparate, modificate sau demolate decât în conformitate cu Legea nr.422/2001- privind protejarea monumentelor istorice.

#### CAPITOLUL IV

#### **ÎNHUMAREA , DESHUMAREA ȘI TRANSPORTUL PERSOANELOR DECEDATE**

**Art.35.** Înhumarea persoanelor decedate se va face numai în baza adeverinței eliberate în acest scop de Serviciul de Stare Civilă din UAT unde a decedat, după plata tarifelor de concesiune, în cazul persoanelor decedate în alte localități decât aceea în care urmează să aibă loc înhumarea, aceasta se face numai pe baza avizului sanitar pentru transport de cadavre umane eliberat de autoritatea locală de sănătate publică.

**Art.36.** Pentru înhumarea în locurile atribuite în concesiune se este necesar să prezinte actul de concesiune ( actul de dare în folosință ), certificatul de deces în copie și adeverința de înhumare în original, înhumarea se va înregistra într-un registru unic.Înhumarea va putea fi solicitată de una din persoanele prevăzute la art.8 prezentându-se după caz acordul titularului dreptului de concesiune. Când titularul nu este în localitate sau este fără discernământ, acordul poate fi dat de un membru al familiei. Situația când titularii dreptului de concesiune se află în străinătate, acordul de înhumare va putea fi dat de unul din membrii familiei acestuia. După prezentarea actelor se va emite adeverința de înmormantare emisă de compartimentul de specialitate fără de care nu se poate efectua înhumarea.

**Art.37.** În locurile de înhumare neamenajate cu cripte , înhumarea se va face la o adâncime de minim 2 m și numai pentru o singură persoană decedată.

**Art.38.** Deshumarea persoanelor decedate se poate face numai după 7 ani de la data înhumării pe baza adeverinței eliberate în acest scop de compartimentul de specialitate din cadrul Primăriei orașului Murfatlar.

În mod excepțional deshumarea se poate face și înainte de expirarea termenului prevăzut în aliniatul precedent după cum urmează:

**a)** după împlinirea termenului de un an de la data înhumării și numai în perioada 01.11-31.03 pe baza adeverinței eliberate de centrele sanitare și antiepidemice teritoriale în scopul reînhumării persoanei decedate în alt loc de înhumare. Acest lucru se va putea face cu acordul rudei celei mai apropiate sau al moștenitorilor.

În situațiile în care se impune degajarea unor alei sau alinierea acestora pentru realizarea unei



Anexa 3 - HCL.nr. 169/29.12.2025

sistematizări corespunzătoare sau pentru îmbunătățirea circulației, deshumarea se va face prin dispoziția primarului cu obligația anunțării rudelor celui înhumat (eventual titularul concesiunii).

**b)** indiferent de data când a avut loc înhumarea pe baza dispoziției date potrivit legii, de organele competente.

**Art.39.** Deshumarea se face cu acordul rudei celei mai apropiate sau al titularului locului de înhumare.

**Art.40.** În cazul în care la expirarea termenului de atribuire în concesiunie a locurilor de înhumare, membrii familiei persoanei decedate sau reprezentantul acestuia nu au luat măsuri pentru efectuarea deshumării, aceasta va fi făcută de compartimentul de specialitate, după 30 de zile de la data când s-a solicitat în scris, celor în cauză să procedeze la deshumare, osemintele urmând a fi înhumate în locurile stabilite (osuar, în cadrul cimitirului), faptul menționându-se într-o evidență separată.

## **CAPITOLUL V**

### **PRESTAREA SERVICIILOR FUNERARE**

**Art.41.** Executarea lucrărilor funerare se face de către persoanele fizice sau juridice autorizate. Lucrările prevăzute la art.22 vor putea fi executate și de titularii dreptului de folosință a locurilor de înhumare sau de membrii familiilor acestora dacă au o calificare corespunzătoare profilului acestor lucrări.

Societățile autorizate pentru executarea de lucrări funerare asigură la cerere întreaga gamă de servicii, lucrări și obiecte necesare ceremoniilor itinerare, precum și alte servicii și lucrări de amenajare și întreținere a locurilor de înhumare astfel încât cerințele populației în cazul decesului unei persoane să poată fi satisfăcute într-un loc sigur, cu operativitate și în condiții corespunzătoare. Prestarea serviciilor funerare se va face în baza solicitărilor celor interesați cu plata prețurilor și tarifelor anuntate înțe părți.

**Art. 42.** Firmele sau persoanele care execută lucrări funerare au următoarele obligații:

- înștiințarea în scris a serviciului SIADPP privind executarea de lucrări funerare pentru fiecare contract în parte;
- nu efectuează lucrări decât după aprobarea și predarea de persoana responsabilă a zonei, moment în care se constată dacă există lucrări funerare învecinate afectate sau distruse;
- păstrează permanent curățenie în zona de lucru;
- respectă legislația pe linie de mediu privind deșeurile rezultate, nu depozitează deșeurile rezultate ca urmare a lucrărilor funerare în zonele amenajate;
- cunoaște regulamentul și legislația în vigoare, fiind responsabil de nerespectarea acestora.

**Art.43.** Primaria Orașului Murfatlar are în administrare și răspunde de îngrijirea căilor de acces, împrejmuire, spațiile verzi, instalațiile de alimentare cu apă, energie electrică, canalizare, paza cimitirelor, precum și a altor dotări.

## **CAPITOLUL VI**

### **SANCTIUNI**

**Art.44.** Nerespectarea prevederilor prezentului regulament se sancționează conform legislației în vigoare și hotărârilor emise de Consiliul Local al Orașului Murfatlar.

Constituie contravenții următoarele fapte, dacă nu au fost săvârșite în astfel de condiții încât potrivit legii, să fie considerate infracție:

- a) Aruncarea și abandonarea de hârtii, ambalaje, resturi alimentare și nealimentare și alte deșeuri aduse din exteriorul cimitirului, în perimetrul cimitirului sau în locurile special amenajate;
- b) Depozitarea de gunoi, moloz, resturi vegetale, etc. în perimetrul cimitirului în alte zone ale cimitirului sau în zonele exterioare cimitirului;
- c) Murdărirea aleilor de orice fel de materiale: balast, mortar, betoane, deșeuri sau alte materiale;
- d) Nerespectarea programului de funcționare afișat la intrarea în cimitir;
- e) Pătrunderea în cimitir cu câini fără lesă, biciclete, scutere, motorete, ATV-uri și autoturisme ( altele decât cele permise de administrator);



Anexa 3 - HCL nr. 169/29.12.2025

- f) Consumarea de băuturi alcoolice, fumatul și arumcatul chiștoacelor pe alei sau morminte;
- g) Plantarea de material dendrologic, care prin specificul său poate cauza prejudicii asupra stării de sănătate a populației sau a lucrărilor funerare în perimetrul cimitirului, este interzisă, plantarea de copaci ornamentali care vor dezvolta un coronament mare și arbuști fructiferi pe sau în vecinătatea mormintelor este interzisă;
- h) Arderea deșeurilor vegetale, menajere sau de altă natură;
- i) Executarea de tăieri de corecții și defrișări arbori și arbuști, fără acordul serviciului de specialitate din cadrul Primăriei Orașului Murfatlar;
- j) Distrugerea sau deteriorarea coșurilor de gunoi, containerelor de depozitare a gunoiului sau altor obiecte de mobilier urban din cimitire;
- k) Distrugerea, deteriorarea sau murdărirea mormintelor și spațiilor verzi din cimitire.
- l) Depozitarea chiar și temporară a pământului rezultat din lucrările de construcții pe morminte sau în alte locuri din cimitire decât în cele permise;
- m) În cazul înhumării fără act de concesiune se va putea acorda locul de înhumare dacă acesta nu este concesionat unei alte persoane, cu sancționarea prin achitarea de două ori a taxei de concesionare pe termenul solicitat sau în care se încadrează.
- n) Executarea de lucrări funerare care au ca efect afectarea locurilor învecinate se sancționează cu amendă și demolarea lucrărilor funerare abuziv executate;
- o) În cazul executării lucrărilor, fără act de concesiune sau de neplată a redevenței pentru locurile de înhumare atribuite pe o perioadă de 25 de ani și în care nu sunt decedați înhumați, sancțiunea va fi rechiziționarea locului de înhumare ( criptă, cavou ) .
- p) Constituie contravenție și se sancționează cu amendă, neîngrijirea și neîntreținerea locurilor de veci pe care le au în concesiune, sau care le-au fost atribuite de U.A.T. Murfatlar.

**Art.45.** Nerespectarea prevederilor prezentului regulament se sancționează conform legislației în vigoare și hotărârilor emise de Consiliul Local al Orașului Murfatlar.

**Art.46.** Contravenții care se aplică persoanelor fizice, concesionari sau titulari ai locurilor de veci / societăților care execută lucrări.

Contravențiile prevăzute la art.44 săvârșite de persoanele fizice și juridice se sancționează cu amendă 1500 lei și 2500 lei.

**Art.47.1.** Odată cu aplicarea sancțiunii principale se dispune și sancțiunea complementară de desființare a lucrărilor și aducerea a terenului la starea inițială, conform legislației în vigoare.

**2.** Desființarea lucrărilor se va face fie de titularul contractului de concesiune, fie de administrația cimitirelor, urmând ca titularul contractului de concesiune să suporte cheltuielile generate de lucrările de demolare.

**Art.48.** Contravențiile prevăzute de prezentul regulament li se aplică dispozițiile O.G. nr. 2/2001- privind regimul juridic al contravențiilor, inclusive sensul că se poate achita jumătate din minimul amenzii în termen de 15 zile de la data comunicării procesului-verbal.

**Art.49.** Constatarea contravențiilor și aplicarea sancțiunilor contravențiilor prevăzute în prezentul Regulament se va face de către: Primar, polițiștii locali din cadrul Serviciului Poliție Locală Murfatlar, sau la propunerea serviciului SIADPP catre persoanele cu responsabilități în domeniu.

## **CAPITOLUL VII** **DISPOZIȚII FINALE**

**Art.50.** Primăria orașului Murfatlar va asigura funcționarea în condiții corespunzătoare a acestor incinte precum și a altor prevederi din prezentul Regulament pentru buna desfășurare a activității.

**Art.51.** Conform Legii 489/2006 :

(1) Unitățile locale pot avea și întreține, singure sau în asociere cu alte culte, cimitire confesionale pentru credincioșii lor. Cimitirele confesionale se administrează potrivit regulamentelor cultului deținător.

(2) În localitățile în care nu există cimitire comunale și unele culte nu au cimitire proprii, persoanele decedate care aparțineau cultelor respective pot fi înhumați potrivit ritului propriu, în cimitirile existente în funcțiune.



Anexa 3 - HCL nr. 169/29.12.2025

(3) Prevederile alin (2) nu se aplică cimitirelor aparținând cultelor mozaic și musulman.

(4) Autoritățile administrației publice locale au obligația de a înființa cimitire comunale și orășenești în fiecare localitate.

(5) Cimitirele comunale sau orășenești se organizează astfel încât să aibă sectoare corespunzătoare pentru fiecare cult recunoscut, la cererea cultelor ce funcționează în localitatea respectivă.

**Art.52.** Accesul în cimitire se face după următorul program:

a) pentru perioada 1 noiembrie – 28 februarie – zilnic între orele 07.00 -19.00

b) pentru perioada 1 martie – 31 octombrie – zilnic între orele 06.00 – 21.00

Se interzice accesul autovehiculelor în incinta cimitirelor mai puțin cele cu regim special.

**Art.53.** Primăria orașului Murfatlar va reactualiza planurile cadastrale și evidența curentă a tuturor cimitirelor din administrare, funcție de necesitate;

**Art.54.** Primăria orașului Murfatlar va reactualiza Regulamentul de Organizare și Funcționare a cimitirelor ori de câte ori se impune, îl va supune aprobării și va urmări ducerea lui la îndeplinire.

Administratorul cimitirului va fi numit din cadrul SIADPP care va urmări realizarea atribuțiilor prevăzute în fișa postului.

În situația administrării cimitirelor prin procedura de delegare de gestiune, sarcinile, drepturile și îndatoririle administratorului vor fi prevăzute în contractul de delegare de gestiune, aprobat prin Hotărârea Consiliului.

**Anexa nr. 1.**

### Lista cultelor recunoscute în România

Nr. crt.	Denumirea cultului
1.	BISERICA ORTODOXĂ ROMÂNĂ
2.	EPISCOPIA ORTODOXĂ SÂRBĂ DE TIMIȘOARA
3.	BISERICA ROMANO-CATOLICĂ
4.	BISERICA ROMÂNĂ UNITĂ CU ROMA, GRECO-CATOLICĂ
5.	ARHIEPISCOPIA BISERICII ARMENE
6.	BISERICA CREȘTINĂ RUSĂ DE RIT VECHI DIN ROMÂNIA
7.	BISERICA REFORMATĂ DIN ROMÂNIA
8.	BISERICA EVANGHELICĂ C.A. DIN ROMÂNIA
9.	BISERICA EVANGHELICĂ LUTHERANĂ DIN ROMÂNIA
10.	BISERICA UNITARIANĂ DIN TRANSILVANIA
11.	UNIUNEA BISERICILOR CREȘTINE BAPTISTE DIN ROMÂNIA
12.	BISERICA CREȘTINĂ DUPĂ EVANGHELIE DIN ROMÂNIA - UNIUNEA BISERICILOR CREȘTINE DUPĂ EVANGHELIE DIN ROMÂNIA
13.	BISERICA EVANGHELICĂ ROMÂNĂ
14.	UNIUNEA PENTICOSTALĂ - BISERICA LUI DUMNEZEU APOSTOLICĂ DIN ROMÂNIA
15.	BISERICA CREȘTINĂ ADVENTISTĂ DE ZIUA A ȘAPTEA DIN ROMÂNIA
16.	FEDERAȚIA COMUNITĂȚILOR EVREIEȘTI DIN ROMÂNIA
17.	CULTUL MUSULMAN
18.	ORGANIZAȚIA RELIGIOASĂ MARTORII LUI IEHOVA

Publicat în Monitorul Oficial cu numărul 201 din data de 21 martie 2014.



Nr. de înregistrare.....din .....

### ANGAJAMENT DE PLATĂ

Subsemnatul ..... fiul lui ..... și al .....,  
născut la data de ..... în localitatea ....., sectorul/județul ....., domiciliat  
în ....., str. .... nr. ...., bloc ....., scara ....., etaj ....., apart. ....,  
sectorul/județul ....., posesorul buletinului/cărții de identitate seria .....  
nr. .... eliberat/ă de ..... la data de  
....., cod numeric personal....., având calitatea  
de .....față de decedata /ul ..... sunt de acord pentru  
efectuarea plății contractului de concesiune pentru locul de înhumare în cimitirul musulman, conform  
Regulamentul de organizare și funcționare a cimitirelor de pe raza U.A.T. Murfatlar și a taxelor aprobate de Consiliul  
Local Murfatlar.

Prin prezenta iau la cunoștință că în cazul neplăți sumei aferente, aceasta se va recupera prin serviciul taxe și  
impozite.

Data .....

Semnătura .....



**PANOU INFORMATIV  
PRIVIND FUNCȚIONAREA CIMITIRELOR  
DE PE RAZA U.A.T. MURFATLAR**

**ACCESUL PERMIS:**

- între orele 07.00 -19.00 - pentru perioada 1 noiembrie – 28 februarie;
- între orele 06.00- 21.00 - pentru perioada 1 martie – 31 octombrie.

**Principalele obligații:**



**PĂSTREAZĂ CURĂȚENIA**



**SESIZEAZĂ NEREGULI**



**NU FUMA ȘI NU ARUNCA PE JOS**



**NU CONSUMAȚI BĂUTURI ALCOOLICE**



**NU MURDĂRIȚI CU GRAFIFITI SAU MARKERE**



**NU DISTRUGEȚI**



**NU EFECTUAȚI LUCRĂRI FUNERARE FĂRĂ  
ACORDUL ADMINISTRATORULUI  
CIMITIRULUI**

**Număr de contact: 0241234350**

**Punct informații online: [consiliu-local@primaria-murfatlar.ro](mailto:consiliu-local@primaria-murfatlar.ro)**

***Dispeceratul Poliției Locale Murfatlar : 0733500500;***

***Situații de urgență: 112 ( Salvare, Poliție, Pompieri).***

**NERESPECTAREA REGULAMENTUL DE ORGANIZARE ȘI FUNCȚIONARE A  
CIMITIRELOR DE PE RAZA U.A.T. MURFATLAR APROBAT PRIN H.C.L. nr. 117 din 31.07.2023, SE  
SANȚIONEAZĂ CU AMENZI CONFORM LEGISLAȚIEI ÎN VIGOARE.**



### VEDERE DE SUS A LUCRĂRII FUNERARE

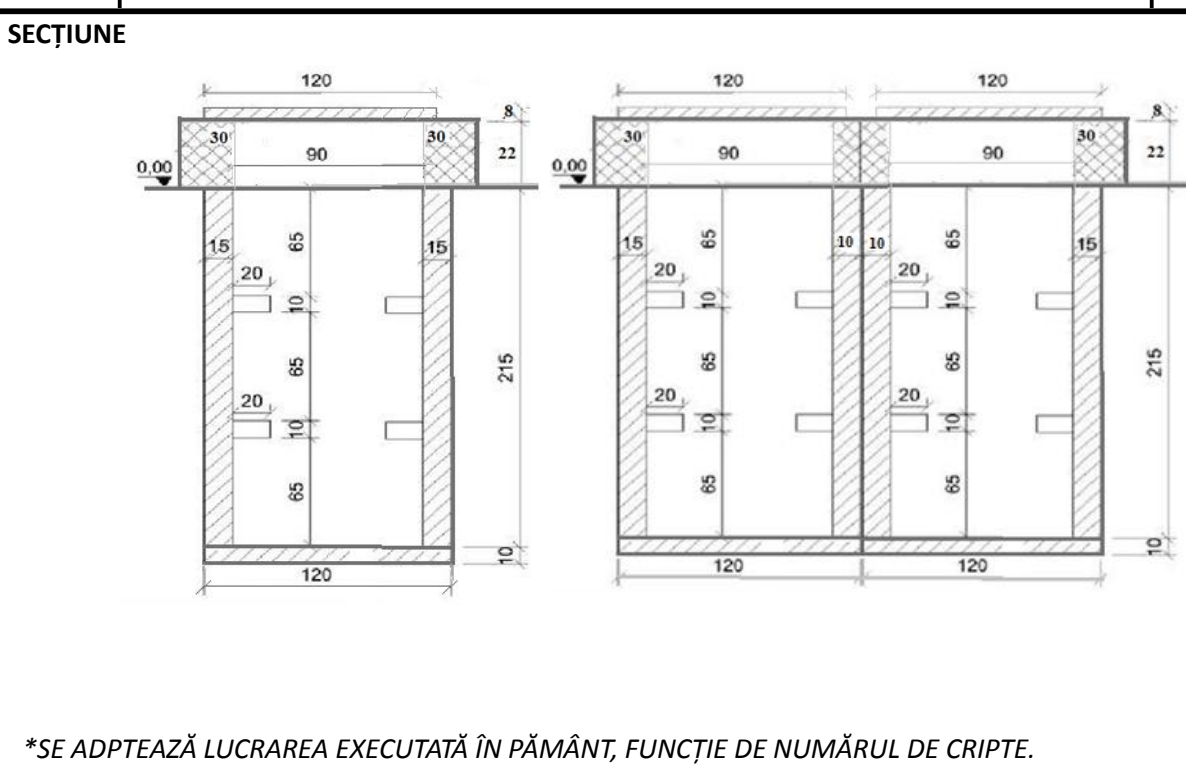
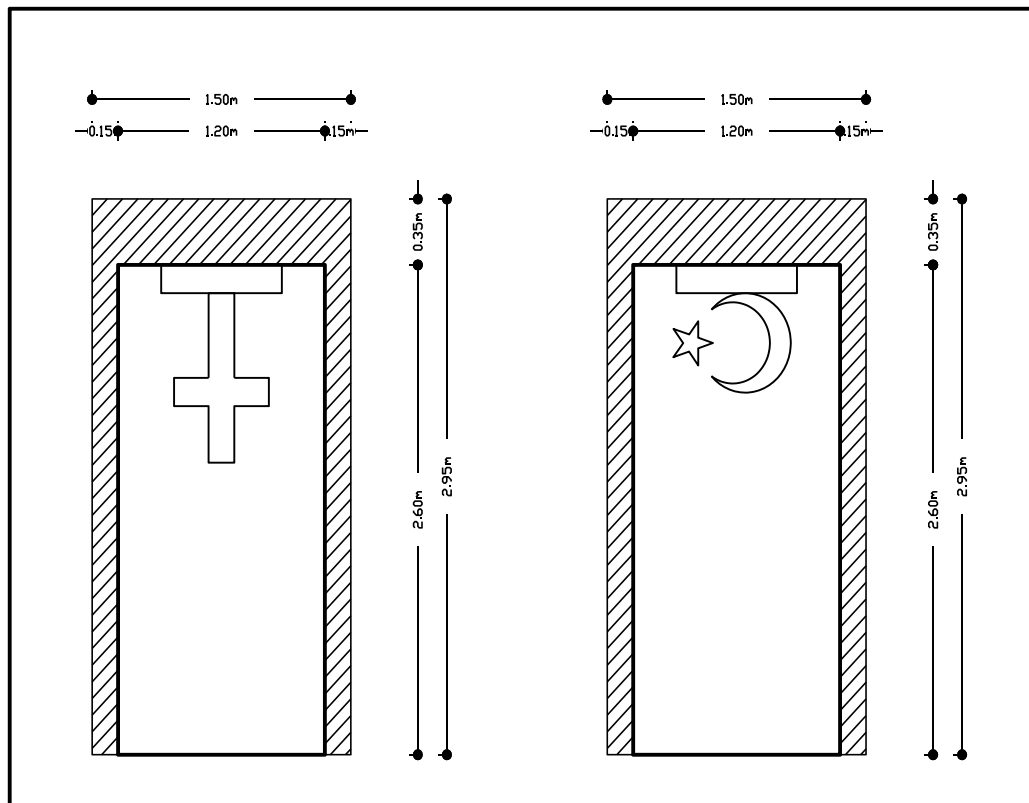



**transportului de mărfuri și a utilajelor cu masa totală  
maximă autorizată mai mare de 3,5 tone, în orașul Murfatlar și satul Siminoc**

**Capitolul I – Condiții generale**

**Art.1.** Prezentul regulament stabilește modalitățile de organizare și desfășurare a circulației autovehiculelor din categoria transport greu care efectuează transport marfă în orașul Murfatlar și satul aparținător Siminoc.

**Art.2.** Scopul prezentului Regulament are în vedere îndeplinirea următoarelor cerințe:

- Asigurarea unui nivel ridicat de siguranță a traficului;
- Asigurarea condițiilor de conservare și protejare a mediului natural;
- Asigurarea administrării în condiții de eficiență și protejare a infrastructurii rutiere.

**Capitolul II – Accesul și circulația în orașul Murfatlar și satul aparținător Siminoc**

**Art.3.** Pentru fluidizarea traficului și limitarea intensității acestuia, precum și pentru protejarea unor sectoare de drumuri, se instituie restricții pentru circulația, oprirea și staționarea pe drumurile din orașul Murfatlar și satul Siminoc, județul Constanța, a autovehiculelor și a utilajelor cu masa totală maximă autorizată mai mare de 7,5 tone inclusiv, excepție strada Calea București-(DN3 și DN22C), Calea Dobrogei-DN3 și strada Muzeului-drum tehnologic proprietate a ACN SA.

**Art.4.** Semnalizarea rutieră a acestor restricții, precum și semnalizarea rutieră de orientare a participanților la trafic, care se face prin mijloace de reglementare, de interdicere sau de restricție care pot fi însoțite și de panouri cu semne adiționale conținând inscripții sau/și simboluri care le precizează semnificația ori unde este cazul, marcaje prin care participanții la trafic sunt avertizați sau îndrumați, **se realizează**, potrivit legii, prin documentația efectuată de Serviciului de Poliție Locală, a Serviciului de Urbanism din cadrul Primăriei și materializarea în teren de Serviciului Întreținere Administrare Domeniu Public și Privat din cadrul Primăriei Oraș Murfatlar.

**Art.5** Pentru fluidizarea traficului se introduc următoarele excepții la restricția de circulație pe rețeaua de drumuri:

A. Au acces pe străzile și drumurile administrate de U.A.T. Murfatlar **fără** plata taxei de tramă stradală:

- a) vehiculele deținute de unitățile Ministerului Aparării Naționale, doar pe rute prestabilite de comun acord cu autoritatea locală;
- b) vehiculele deținute de unitățile subordonate Ministerului Administrației și Internelor;
- c) Vehiculele specializate, utilizate în exclusivitate pentru servicii de ambulanță;
- d) Vehicule deținute de serviciile de urgență, astfel cum sunt reglementate în Ordonanța Guvernului nr.88/2001 privind înființarea, organizarea și funcționarea serviciilor publice comunitare pentru situații de urgență, aprobată cu modificări și completări prin Legea nr.363/2002, cu modificările și completările ulterioare;
- e) Vehicule care efectuează transporturi de echipamente de prim ajutor și ajutoare umanitare în cazul unor calamități sau dezastre naturale;
- f) Vehiculele escortate de poliție sau de jandarmerie, care nu se supun controlului în interes de stat sau securitate națională.
- g) Vehiculele aparținând operatorului de salubritate cu care primăria are contract de concesiune de servicii sau ADI Salubritate
- h) Autovehicule ce efectuează transport de marfă sau lucrări în beneficiul Primăriei orașului Murfatlar și sunt comunicate către SIADPP.

B. Au acces pe străzile și drumurile administrate de U.A.T. Murfatlar **cu** plata taxei de tramă stradală:

a) Vehiculele cu masa maximă autorizată mai mare de 3,5 t și mai mică de 7,5 t inclusiv, care **asigură aprovizionarea agenților economici mici (magazine cu vânzare en detail, unități de alimentație publică**, transport bunuri/produse către persoane fizice etc ).

Accesul vehiculelor pe străzile cu restricții de tonaj se va face după plata taxei de tramă stradală stabilită conform tabelului



Anexa 3 - HCL nr. 169/29.12.2025

Masa totală maximă autorizată / masa încărcată maximă admisă din punct de vedere tehnic	Lei/zi	Lei /lună	Lei/ an
Între 3,5 -7,5 tone inclusiv	7	54	270

Este datorată de persoanele fizice și juridice care dețin autovehicule concepute și construite pentru transport de mărfuri și este stabilită în funcție de masa maximă autorizată/ masa încărcată maxim admisă din punct de vedere tehnic.

b) Vehiculele aparținând societăților comerciale, cu masa maximă autorizată mai mare de 7,5 t inclusiv, au acces numai pe drumurile enumerate mai jos, fără a plăti taxa de tramă stradală dacă îndeplinesc cumulativ două condiții și anume, au sediul social și punct de lucru declarat la adresa de pe strada respectivă:

1. În orașul Murfatlar

- str. Murfatlar
- Str. Feroviarului
- Str. Minerului
- str. Ciocârliei ( tronson II)
- str. Nicolae Iorga ( tronson I)
- str. Pescărușului,
- str. Portului
- str. Industrială nr. 1
- str. Industrială nr. 2
- str. Credinței (tronson I)
- str. Prelungirea Muzeului
- str. Fermelor

2. În satul Siminoc

- DC 27- str. Murfatlar

c) Pe străzile enumerate mai sus pot circula vehicule cu masa autorizată mai mare de 7,5 t inclusiv altele decât cele de la art. 5, punctul B, litera b), dacă achită o taxă de tramă stradală conform tabelului de mai jos:

Masa totală maximă autorizată / masa încărcată maximă admisă din punct de vedere tehnic	Lei/zi	Lei/lună	Lei/an
Între 7,5 -10 tone inclusiv	15	150	600
Între 10 – 20 tone inclusiv	30	300	1600
Peste 20 tone	60	600	2600

Pentru transporturi agabaritice speciale se va aplica taxa corespunzătoare traficului greu de peste **20 tone multiplicată de 3 ori. În cazul transporturilor agabaritice formate din mai multe platforme agabaritice, acestea se vor taxa separat.**

Vehiculele (remorci, platforme, etc) tractate de autovehicule de marfă se taxează separat, în funcție de masa totală maximă autorizată/masa încărcată maxim admisă din punct de vedere tehnic.

Excepția este justificată având în vedere că pentru vehiculele cu masa maximă autorizată mare de 12 t impozitul pe mijloacele de transport se încasează separat și are destinația prevăzută de lege respectiv pentru reabilitarea drumurilor art.494 din Legea nr.227/2015- Codul Fiscal cu modificările și completările ulterioare. **(Art. 494: Implicații bugetare ale impozitelor și taxelor locale (5) Veniturile provenite din impozitul pe mijlocul de transport stabilit în concordanță cu prevederile art. 470 alin. (5) și (6), majorările de întârziere, precum și amenzile aferente se pot utiliza exclusiv pentru lucrări de întreținere, modernizare, reabilitare și construire a drumurilor locale și județene, din care 60% constituie venituri la bugetul local și 40% constituie venituri la bugetul județean. În cazul municipiului București, impozitul constituie venituri în proporție de 60% la bugetele sectoarelor și 40% la bugetul municipiului București.)**



### Capitolul III – Reglementări privind plata taxei de tramă stradală

**Art. 6.** Plata taxei de tramă stradală se poate face :

a- online pe platforma [www.ghiseul.ro](http://www.ghiseul.ro) ,

-varianta *plăți fără autentificare: se selectează județul-Constanța, , Impozite și taxe locale, tip instituție-Instituția Murfatlar CT, se alege tipul persoanei fizice sau juridice, se alege la tipul taxei –Alte venituri - Taxe speciale - taxă tramă stradală și în descriere se vor trece informații despre autovehicul - nr. înmatriculare, perioada ( zi, lună, an) și strada pentru care se solicită acces.*

-varianta în care există cont de acces pe platforma [www.ghiseul.ro](http://www.ghiseul.ro) - după autentificare în secțiunea *Alte taxe* se urmează pașii de la varianta de mai sus;

b- virament bancar în contul RO43TREZ23121160203XXXXX deschis la Trezoreria Constanta, beneficiar: Primăria Murfatlar, cod fiscal 4859712;

c- numerar sau POS la casieria Primăriei Murfatlar situat în sediul Impozite si taxe locale str. Mircea Eliade nr.1 , Bl. C6 parter.

Accesul autovehiculului pe străzile supuse taxei de tramă stradală se calculează de la data și ora eliberării instrumentului de plată și se poate face doar cu dovada plății (chitanță, O.P., online)

### Capitolul IV – Contravenții și Sancțiuni

**Art.7** Constituie contravenție săvârșirea pe întreaga suprafață a orașului Murfatlar și a satului aparținător Siminoc, de către persoanele fizice sau juridice, proprietari sau deținători cu orice titlu ai autovehiculelor cu destinația transport marfă a următoarelor fapte:

- a) Lipsa instrumentului de plată a taxei de tramă stradală pentru trafic greu;
- b) Nerespectarea datelor referitoare la orar, stradă, valabilitate înscrise pe instrumentul de plată.
- c) Refuzul de a prezenta instrumentul de plată la solicitarea organelor competente, în original sau electronic, la solicitarea îndreptățită a acestora;

**Art.8** (1) Constituie contravenție și se sancționează cu amendă contravențională de la 1.000 RON până la 2.500 RON, faptele prevăzute la art.7 lit. a, b și c.

**Art.9** (1) Constatarea contravențiilor stabilite prezentului **Regulament** și aplicarea sancțiunilor se face de către personalul Serviciului de Poliție Locală al orașului Murfatlar, precum și împuterniciți ai Primarului.

(2) Dispozițiile prezentului Regulament se completează cu prevederile O.G. nr.2/2001 privind regimul juridic al contravențiilor, aprobată prin Legea nr. 180/2002, cu modificările și completările ulterioare, contravenientul având dreptul la *plata jumătății* din minimul amenzii prevăzute la art.8, în termen de cel mult 15 zile lucrătoare de la data încheierii procesului-verbal de contravenție, ori după caz de la data comunicării acestuia, agentul constatatator făcând mențiune despre această posibilitate în procesul-verbal.

## Regulament

### *privind criteriile de încadrare în categoria clădirilor și terenurilor neîngrijite de raza U.A.T.-ului Murfatlar*

## CAPITOLUL I. Dispoziții generale

**Art. 1. Obiectivul principal al prezentului regulament** îl constituie punerea în valoare și în siguranță a fondului construit prin atingerea următoarelor ținte:



Anexa 3 - HCL nr. 169/29.12.2025

- gestionarea eficientă a patrimoniului construit;
- punerea în siguranță a domeniului public;
- creșterea atractivității turistice și investiționale;
- responsabilizarea cetățenilor care dețin proprietăți.

**Art. 2. Obiectul regulamentului** îl constituie elaborarea cadrului legal privind condițiile de majorare a impozitului cu până la 500% pe clădirile și terenurile neîngrijite de pe raza Orașului Murfatlar.

**Art. 3. Cadrul legal:**

- Legea nr. 134/2010 privind Codul de procedură civilă, republicată, cu modificările și completările ulterioare;
- Legea nr. 50/1991 privind autorizarea executării construcțiilor și unele măsuri pentru realizarea locuințelor, republicată, cu modificările și completările ulterioare;
- Ordinul MLPTL nr. 839/2009 pentru elaborarea Normelor metodologice de aplicare a Legii nr. 50/1991 privind autorizarea executării construcțiilor și unele măsuri pentru realizarea locuințelor, cu modificările și completările ulterioare;
- Legea nr. 10/1995 privind calitatea în construcții, republicată, cu modificările și completările ulterioare;
- Legea nr. 422/2001 privind protejarea monumentelor istorice, republicată cu modificările și completările ulterioare;
- Legea nr. 350/2001 privind amenajarea teritoriului și urbanismul, cu modificările și completările ulterioare;
- Legea nr. 114/1996 a locuinței, republicată, cu modificările și completările ulterioare; Legea 196/2018 privind înființarea, organizarea și funcționarea asociațiilor de proprietari și administrarea condominiilor cu modificările și completările ulterioare;
- Legea nr. 227/2015 privind Codul fiscal, cu modificările și completările ulterioare;
- Ordonanța de Urgență nr. 57/2019 privind Codul administrativ, cu modificările și completările ulterioare.

**Art. 4. Definiții - termenii utilizați în cuprinsul prezentului regulament au următorul înțeles:**

- întreținere curentă** – set de lucrări în vederea păstrării în bune condiții, pentru a face să dureze aspectul și stabilitatea unei construcții, fără afectarea integrității acesteia;
- monument** – construcție sau parte de construcție, împreună cu instalațiile, componentele artistice, elementele de mobilare interioară sau exterioară care fac parte integrantă din acestea, precum și lucrări artistice comemorative, funerare, de for public, împreună cu terenul aferent delimitat topografic, care constituie măturii cultural-istorice semnificative din punct de vedere arhitectural, arheologic, istoric, artistic, etnografic, religios, social, științific sau etnic;
- notă tehnică de constatare** – document întocmit de reprezentanții Primăriei Orașului Murfatlar, numiți prin Dispoziția Primarului, care constă în evaluarea vizuală a stării tehnice a elementelor clădirii, vizibilă de pe domeniul public, prin care se stabilește încadrarea clădirii în una dintre cele 4 categorii: foarte bună, bună, satisfăcătoare și nesatisfăcătoare și a terenurilor neîngrijite;
- proprietari** – persoane fizice și juridice de drept public sau de drept privat care dețin în posesie clădiri și terenuri;
- reparații capitale** – înlocuirea sau refacerea parțială sau completă a unor elemente principale ale construcției;
- reparații curente** – ansamblu de operații efectuate asupra unei construcții în vederea menținerii sau readucerii în stare de funcționare, fără afectarea stabilității și integrității acesteia;
- reabilitare** – orice fel de lucrări de intervenții necesare pentru îmbunătățirea performanțelor de



Anexa 3 - HCL nr. 169/29.12.2025

siguranță și exploatare a construcțiilor existente, inclusiv a instalațiilor aferente, în scopul prelungirii duratei de exploatare prin aducerea acestora la nivelul cerințelor esențiale de calitate prevăzute de lege;

- h) **tronson de clădire** – parte dintr-o clădire, separată prin rost, având aceleași caracteristici constructive;
- i) **teren neîngrijit** - terenul care deși se află într-un cartier construit și locuit, nu este ocupat de clădiri și, de obicei, este neîngădit, pe care nu s-au efectuat lucrări de prelucrare a solului, nu a fost cultivat sau amenajat peisagistic sau pe care sunt abandonate deșeurile (din construcții, vegetale, gunoaie etc.), pe care este crescută vegetație necultivată din abundență (buruiană);
- j) **terenuri cu destinație agricolă** – terenurile agricole productive - arabile, viile, livezile, pepinierele viticole, pomicole, plantațiile de hamei și duzi, pășunile, fânețele, serele, solarile, răsadnițele și altele asemenea –, terenurile cu vegetație forestieră, dacă nu fac parte din amenajările silvice, pășunile împădurite, cele ocupate de construcții și instalații agrozootehnice, amenajările piscicole și de îmbunătățiri funciare, drumurile tehnologice și de exploatare agricolă, platformele și spațiile de depozitare care servesc nevoilor producției agricole și terenurilor neproductive care pot fi amenajate și folosite pentru producția agricolă.

## CAPITOLUL II. Domeniul teritorial de aplicabilitate

**Art. 5.** Prezentul regulament se aplică tuturor clădirilor și terenurilor neîngrijite din **orașul Murfatlar și satul Siminoc**, dar cu prioritate:

- a) monumentelor istorice clasate sau situate în zonele construite, protejate, clasificate pe Lista Monumentelor Istorice aprobate de Ministerul Culturii și publicate în Monitorul Oficial al României;
- b) celor situate în fostele incinte industriale;
- c) terenurilor libere de construcții cuprinse în perimetrul intravilan;
- d) terenurilor agricole nelucrate timp de doi ani consecutiv.

## CAPITOLUL III. Prevederi specifice

**Art. 6.** (1) Proprietarii clădirilor, persoane fizice sau juridice, sunt obligați, conform legislației în vigoare, să asigure starea tehnică corespunzătoare a acestora, prin efectuarea lucrărilor de consolidare, restaurare, reparații curente și de întreținere.

(2) Proprietarii terenurilor din intravilan, persoane fizice sau juridice, sunt obligați, conform legislației în vigoare, să întrețină aceste terenuri, să efectueze lucrări specifice pentru îndepărtarea vegetației necultivate și să nu permită depozitarea deșeurilor.

(3) Proprietarii terenurilor agricole, persoane fizice sau juridice, sunt obligați, conform reglementărilor legale în vigoare, să asigure cultivarea acestora, precum și protecția solului.

**Art. 7.** (1) Starea tehnică corespunzătoare/necorespunzătoare a clădirilor și terenurilor intravilane este stabilită de către reprezentanții împuterniciți ai Orașului Murfatlar, în urma întocmirii *Notei tehnice de constatare* – modele prezentate în Anexa nr. 1 și Anexa nr. 2 la prezentul regulament.

(2) Starea de fapt a terenurilor agricole se constată prin *Proces-verbal* întocmit de către reprezentanții împuterniciți ai Orașului Murfatlar, model prezentat în Anexa nr. 3 la prezentul regulament.

**Art. 8.** (1) Clădirile/terenurile care intră sub incidența acestui regulament sunt încadrate la

### stare necorespunzătoare.

(2) Se stabilește următoarea clasificare a terenurilor și clădirilor/terenurilor în raport de starea tehnică a clădirii/terenului atestată pe baza Notei de constatare:

- a) clădiri cu stare tehnică a clădirii satisfăcătoare (stare necorespunzătoare);
- b) clădiri cu stare tehnică a clădirii nesatisfăcătoare (stare necorespunzătoare);



Anexa 3 - HCL nr. 169/29.12.2025

- c) terenuri neîngrijite (stare necorespunzătoare);
- d) terenuri agricole necultivate mai mult de doi ani consecutiv (stare necorespunzătoare).

#### **CAPITOLUL IV. Procedura de lucru pentru identificarea clădirilor neîngrijite**

**Art. 9.** Identificarea clădirilor neîngrijite privind starea tehnică se face în urma verificărilor și constatărilor în teren, prin completarea Notei tehnice de constatare a stării clădirilor.

**Art. 10.** Nota tehnică de constatare a stării clădirilor se întocmește de către reprezentanții Primăriei Orașului Murfatlar în urma sesizării transmise de cetățeni, de instituțiile abilitate (Direcția Județeană de Cultură, Inspectoratul de Stat în Construcții, S.C. Servicii Publice S.A. Murfatlar etc.) sau la autosesizare.

**Art. 11.** Încadrarea clădirilor în categoria clădiri neîngrijite se face conform următoarei metodologii:

- a) Clădirea neîngrijită este clădirea care prezintă stare avansată de degradare, stare de paragină, insalubră, fațade nereparate/necurățate/netencuite/nezugrăvite, geamuri sparte sau alte situații de asemenea natură, având o stare tehnică necorespunzătoare.
- b) Fac excepție de la majorarea impozitului pentru clădirile neîngrijite pentru care proprietarii care dețin autorizație de construire/desființare valabilă, în vederea construirii/renovării/demolării/amenajării terenului și au anunțat la Inspectoratul de Stat în Construcții și la Primăria Orașului Murfatlar începerea lucrărilor.
- c) În vederea identificării clădirilor neîngrijite se împuternicesc angajații din cadrul aparatului de specialitate al primarului, cu atribuții în acest sens, să efectueze verificări pe raza unității administrativ-teritoriale și să întocmească nota tehnică de constatare a stării tehnice a clădirii.
- d) După identificarea și evaluarea clădirii neîngrijite, prin grija persoanelor prevăzute la lit. c), proprietarul va fi somat ca în termen de 6 luni să efectueze lucrările de întreținere/îngrijire necesare și să mențină în continuare clădirea în stare de îngrijire.
- e) Dacă în interiorul termenului de 6 luni, proprietarul clădirii s-a conformat somației, se încheie *Proces-verbal de conformitate*, model prezentat în Anexa nr. 5 la prezentul regulament;
- g) Dacă, după expirarea termenului acordat, se constată că proprietarul nu a efectuat lucrările de întreținere necesare, persoanele prevăzute la lit. c) vor încheia o *Notă de constatare*

– model prezentat în Anexa nr. 6 la prezentul regulament – în care va fi consemnată menținerea clădirii în categoria celor considerate ca fiind neîngrijite. În acest caz, documentele vor fi transmise Serviciului Impozite și Taxe, care va promova proiectul de hotărâre privind majorarea impozitului pentru imobilul respectiv.

#### **CAPITOLUL V. Procedura de lucru pentru identificarea terenurilor neîngrijite**

**Art. 12.** Identificarea terenurilor neîngrijite situate în intravilan cu stare tehnică necorespunzătoare se va face în urma verificărilor și constatărilor în teren prin completarea Notei tehnice de constatare a stării terenurilor.

**Art. 13.** Nota tehnică de constatare a stării terenurilor se întocmește de către reprezentanții Primăriei Orașului Murfatlar în urma sesizării transmise de cetățeni, de instituțiile abilitate sau la autosesizare.

**Art. 14.** Încadrarea terenurilor situate în intravilan în categoria terenurilor neîngrijite se face conform următoarei metodologii:

- a) **Terenul neîngrijit** reprezintă terenul care, deși se află într-un cartier construit și locuit, nu este ocupat de clădiri și, de obicei, este neîngrădit, pe care nu s-au efectuat lucrări de prelucrare a solului, nu a fost cultivat sau amenajat peisagistic sau pe care sunt abandonate deșeuri (din construcții, vegetale, gunoarie, orice tip de depozite necontrolate etc.).
- b) Fac excepție de la majorarea impozitului terenurile neîngrijite pentru care proprietarii dețin autorizație de construire valabilă, în vederea construirii/amenajării terenului și au anunțat la Inspectoratul de Stat în Construcții și la Primărie începerea lucrărilor.



Anexa 3 - HCL nr. 169/29.12.2025

- c) În vederea identificării terenurilor din intravilan, care intră în categoria terenurilor neîngrijite, se împuternicesc angajații din cadrul aparatului de specialitate al primarului, cu atribuții în acest sens, să efectueze verificări pe raza unității administrativ-teritoriale și să întocmească nota tehnică de constatare a stării terenurilor.
- d) După identificarea și evaluarea terenului, prin grija persoanelor prevăzute la lit. c), proprietarul va fi somat ca în termen de 15 zile să efectueze lucrările de întreținere necesare (îngrădire, cosire, igienizare, după caz) și să mențină în continuare terenul în stare de îngrijire.
- e) Dacă în interiorul termenului de 15 zile, proprietarul terenului s-a conformat somației, se încheie *Proces-verbal de conformitate*, model prezentat în Anexa nr. 5 la prezentul regulament;
- f) Dacă, după expirarea termenului acordat, se constată că proprietarul nu a efectuat lucrările de întreținere necesare, persoanele prevăzute la lit. c) vor încheia o *Notă de constatare*

– model prezentat în Anexa nr. 6 la prezentul regulament – în care va fi consemnată menținerea terenului în categoria celor considerate ca fiind neîngrijite. În acest caz, documentele vor fi transmise Compartimentului Impozite și Taxe, care va promova proiectul de hotărâre privind majorarea impozitului pentru imobilul respectiv.

**Art. 15. În cazul terenului agricol nelucrat timp de doi ani consecutiv, impozitul se majorează începând cu al treilea an în condițiile stabilite prin prezenta metodologie:**

a) **Terenurile cu destinație agricolă sunt:** terenurile agricole productive - arabile, viile, livezile, pepinierele viticole, pomicole, plantațiile de hamei și duzi, pășunile, fânețele, serele, solariile, răsadnițele și altele asemenea –, terenurile cu vegetație forestieră, dacă nu fac parte din amenajările silvice, pășunile împădurite, cele ocupate de construcții și instalații agrozootehnice, amenajările piscicole și de îmbunătățiri funciare, drumurile tehnologice și de exploatare agricolă, platformele și spațiile de depozitare care servesc nevoilor producției agricole și terenurilor neproductive care pot fi amenajate și folosite pentru producția agricolă.

1.1 **Terenurile necultivate** reprezintă suprafețele de teren arabil care nu au fost cultivate o perioadă de până la doi ani, cunoscute sub denumirea de **pârloage**.

1.2. **Ogoarele** reprezintă suprafețele de teren arabil care au fost lucrate în toamna anului anterior sau primăvara anului curent și nu au fost însămânțate, în scopul refacerii solului.

1.3. **Terenurile agricole nelucrate** reprezintă suprafețele de terenuri agricole care nu sunt utilizate/exploatate/lucrate/întreținute potrivit categoriei de folosință, precum și terenurile neîntreținute, respectiv terenurile necultivate, care nu au fost arate, cu un grad mare de îmburuienare.

b) Proprietarii de terenuri care nu își îndeplinesc obligațiile vor fi somați anual, în scris, decătre reprezentanții Primăriei Orașului Murfatlar care, în urma constatărilor și a informațiilor obținute vor întocmi un proces-verbal de constatare a situațiilor existente în fiecare an.

c) Identificarea proprietarilor și a terenurilor agricole nelucrate se face în urma verificărilor și a constatărilor în teren, de către angajații din cadrul aparatului de specialitate al primarului, împuterniciți în acest sens, pe baza datelor din registrul agricol, a informațiilor primite de la alte instituții abilitate cum sunt: A.P.I.A. **Constanța**, Direcția Județeană Agricolă Constanța și altele asemenea, precum și la sesizarea cetățenilor.

d) Dacă se constată de către persoanele menționate la lit. c) că terenul agricol nu a fost lucrat timp de doi ani consecutiv, conform proceselor-verbale anuale de constatare a situației existente, aceste documente vor fi transmise Compartimentului Impozite și Taxe, care va promova proiectul de hotărâre privind majorarea impozitului pentru terenul respectiv.

## **CAPITOLUL VI. Stabilirea impozitului majorat**

**Art. 16.** Nivelul impozitului majorat, stabilit prin Hotărârea Consiliului Local de stabilire a impozitelor și taxelor locale, se aplică în cazul clădirilor și terenurilor care au o stare necorespunzătoare.

**Art. 17.** (1) În cazul terenurilor agricole nelucrate timp de doi ani consecutiv, se majorează impozitul pentru



Anexa 3 - HCL nr. 169/29.12.2025

proprietarii cărora li s-au transmis procesele-verbale privind starea de fapt a acestor terenuri.

(2) Majorarea impozitului pe teren se aplică numai pentru terenurile agricole nelucrate, identificate, după cum urmează:

- pentru cele amplasate în intravilan, prin stradă și număr administrativ, potrivit nomenclurii stradale;
- pentru cele din extravilan, conform titlului de proprietate și procesului-verbal de punere în posesie sau oricărui alt document în baza cărora a fost deschis rolul fiscal.

**Art. 18.** Măsura impozitului majorat se aprobă de către Consiliul Local al Orașului Murfatlar, individual pentru fiecare clădire/teren în parte și se aplică tuturor proprietarilor/coproprietarilor imobilului începând cu data de 1 ianuarie a anului următor celui în care a fost adoptată hotărârea.

**Art. 19.** Hotărârea Consiliului Local și Decizia de impunere privind impozitul majorat pentru clădirea/terenul neîngrijită/ neîngrijit se comunică proprietarilor/coproprietarilor clădirii/tronsonului de clădire/terenului.

### **CAPITOLUL VII. Revizuirea impozitului majorat**

**Art. 20.** Proprietarii clădirilor/terenurilor neîngrijite au obligația notificării către Compartimentul Impozite și Taxe cu privire la stadiul măsurilor de remediere întreprinse, în caz contrar impozitul majorat se aplică automat și pentru anii fiscali următori la nivelul cotei de majorare stabilită de Consiliul Local.

**Art. 21.** În situația în care proprietarii clădirilor/terenurilor neîngrijite comunică luarea măsurilor de remediere, reprezentanții autorității publice locale vor verifica starea acestora și vor întocmi o Notă de constatare, pe baza căreia se va stabili păstrarea/sistarea măsurii impozitului majorat.

### **CAPITOLUL VIII. Dispoziții finale**

**Art. 22.** În cazul în care proprietarul unei clădiri neîngrijite sau al unui teren neîngrijit înstrăinează imobilul respective înaintea termenului la care trebuia să efectueze lucrările de întreținere/îngrijire necesare, se reia procedura prevăzută de prezentul regulament pe numele noului proprietar.

**Art. 23.** Majorarea impozitului pe clădiri/teren în cazul clădirii neîngrijite și/sau a terenului neîngrijit nu înlocuiește sancțiunile și nici nu exonerează de răspundere în ceea ce privește aplicarea prevederilor:

- a) O.G. nr. 21/2002 privind gospodărirea localităților urbane și rurale, aprobate cumodificări și completări prin Legea nr. 515/2002;
- b) art. 75 din Legea fondului funciar nr. 18/1991, republicată, cu modificările și completările ulterioare;
- c) oricăror altor reglementări în această materie.

**Art. 24.** Următoarele anexe fac parte integrantă din prezentul regulament:

- Anexa nr. 1 – Nota de constatare a stării tehnice a clădirii;
- Anexa nr. 2 – Nota de constatare a stării terenului intravilan;
- Anexa nr. 3 – Proces-verbal privind starea de fapt a terenului agricol;
- Anexa nr. 4 – Somație;
- Anexa nr. 5 – Proces-verbal de conformitate;
- Anexa nr. 6 – Notă de constatare.

**Anexa nr. 1**

la Regulamentul privind criteriile de încadrare  
în categoria clădirilor și terenurilor neîngrijite de pe raza  
U.A.T. Murfatlar

**CRITERII DE ÎNCADRARE A CLĂDIRILOR SITUATE ÎN ORAȘUL MURFATLAR PENTRU  
EVALUAREA STĂRII TEHNICE**

**NOTĂ TEHNICĂ DE CONSTATARE A STĂRII TEHNICEA  
CLĂDIRILOR DIN ORAȘUL MURFATLAR**

Adresa: \_\_\_\_\_ Data: \_\_\_\_\_

**1. Acoperiș**

Învelitoare		Punctaj
nu există (nu este cazul)		
fără degradări		<b>0</b>
degradări minore	Învelitoarea lipsește și/sau este degradată parțial (maxim 10% din suprafață totală). Suficientă reșezarea materialului învelitorii și remedierii locale.	<b>2</b>
degradări medii	Învelitoarea lipsește și/sau este degradată în proporție mare (10-30% din suprafața totală), coamele sunt neetanșe. Necesită înlocuire și fixare.	<b>6</b>
degradări majore	Învelitoarea lipsește și/sau este degradată peste 30% din suprafața totală, coamele sunt neetanșe. Curburi, rupturi majore. Necesită înlocuirea totală.	<b>10</b>

\*Indiferent de materialul din care este alcătuită, țiglă, tablă, șindrilă etc.



Anexa 3 - HCL nr. 169/29.12.2025

<b>Cornișă - Streașină – Atic</b>		<b>Punctaj</b>
<b>fără degradări</b>		<b>0</b>
<b>degradări minore</b>	Elementele de închidere sunt desprinse și degradate punctual. Nu sunt urme de umiditate. Suficientă reparația punctuală.	<b>1</b>
<b>degradări medii</b>	Elementele de închidere sunt desprinse și degradate parțial (10-30% din lungime). Umiditate vizibilă pe alocuri. Necesită înlocuire și refacere parțială.	<b>3</b>
<b>degradări majore</b>	Elementele de închidere sunt desprinse și degradate peste 30% din lungime. Umiditate vizibilă. Necesită înlocuirea totală. Risc pentru trecători.	<b>5</b>

\*Indiferent dacă este streașină orizontală, înclinată sau înfundată.

<b>Jgheaburi, burlane și elemente de tinichigerie</b>		<b>Punctaj</b>
<b>nu există (nu este cazul)</b>		
<b>fără degradări</b>		<b>0</b>
<b>degradări minore</b>	Sunt necesare reparații punctuale și/sau curățirea jgheburilor.	<b>1</b>
<b>degradări medii</b>	Jgheaburi și burlane deteriorate parțial (nețanșe și deformat) și/sau înfundate (de exemplu cu elemente vegetale). Necesită înlocuirea parțială.	<b>3</b>
<b>degradări majore</b>	Jgheaburi și burlane deteriorate în totalitate sau lipsă (chiar și parțial). Lipsa tubului de racord la rețeaua de canalizare. Necesită înlocuirea totală.	<b>5</b>

\*Indiferent de materialul din care sunt alcătuite, împreună cu decorația specifică (dacă există) etc.

## 2. Fațade

<b>Tencuială</b>		<b>Punctaj</b>
<b>fără degradări</b>		<b>0</b>
<b>degradări minore</b>	Degradări punctuale și incidentale ale tencuiei. Fără igrasie. Posibilă remedierea punctuală.	<b>2</b>
<b>degradări medii</b>	Degradări locale ale tencuiei (10-30% din suprafața fațadelor). Igrasie ușoară. Suprafețele se retencuiesc și rezugrăvesc.	<b>6</b>
<b>degradări majore</b>	Porțiuni de tencuială ce cad, se desprind și/sau sunt puternic umede, tencuiala degradată peste 30% din suprafață. Suprafețele se refac total.	<b>10</b>



Anexa 3 - HCL nr. 169/29.12.2025

\*Se vor lua in considerare balcoanele, soclul și alte elemente componente ale fațadelor, dacă acestea există.

<b>Zugrăveală</b>		<b>Punctaj</b>
<b>fără degradări</b>		<b>0</b>
<b>degradări minore</b>	Zugrăveală exfoliată incidental. Posibilă remedierea punctuală.	<b>1</b>
<b>degradări medii</b>	Zugrăveală exfoliată parțial (10-30% din suprafața fațadelor) sau având un aspect murdar, prăfuit. Suprafețele se rezugrăvesc.	<b>3</b>
<b>degradări majore</b>	Zugrăveală exfoliată și/sau decolorată peste 30% din suprafață. Zugrăveală în cromatică neadecvată, neconformă cu paletarul stabilit in studiul de fațade din Centrul Istoric elaborat de PMO. Suprafețele se refac și se rezugrăvesc în totalitate.	<b>5</b>

\*Se vor lua în considerare și ornamentele, balcoanele, soclul etc., elemente componente ale fațadelor spre stradă, dacă acestea există.

<b>Tâmplarie</b>		<b>Punctaj</b>
<b>fără degradări</b>		<b>0</b>
<b>degradări minore</b>	Vopsire defectuoasă (scorojită), ușoară uzură a materialului. Nu lipsesc elemente de tâmplarie. Tâmplaria se revopsește și se remediază punctual.	<b>1</b>
<b>degradări medii</b>	Materiale componente deteriorate, deformat, nefolosibile și/sau defecte (cel puțin un element). Nu lipsesc elemente. Reparații și înlocuire.	<b>3</b>
<b>degradări majore</b>	Materiale componente puternic deteriorate și deformat. Elemente de tâmplarie lipsă (cel puțin un element). Materiale componente necorespunzătoare, înlocuite abuziv și care nu respectă reglementările P.U.G. avizat (de ex. PVC în loc de lemn) sau cu nerespectarea designului original. Necesită înlocuire completă.	<b>5</b>

\*Elemente de tâmplărie: ferestre (împreună cu obloane și jaluze, dacă este cazul), uși (împreună cu vitrine), porți de acces.

<b>Elemente decorative ale fațadei</b>		<b>Punctaj</b>
<b>nu există (nu este cazul)</b>		
<b>fără degradări</b>		<b>0</b>
<b>degradări minore</b>	Elemente decorative incomplete și/sau afectate în timp de factori atmosferici și biologici și/sau neconforme cu caracterul zonei.	<b>2</b>
<b>degradări medii</b>	Elemente decorative care lipsesc de pe fațade, inclusiv cele îndepărtate în mod abuziv.	<b>6</b>
<b>degradări majore</b>	Elemente decorative desprinse care prezintă risc de cădere. Elemente de tinichigerie care lipsesc. Risc major pentru trecători.	<b>10</b>

\*Indiferent de materialul din care sunt alcătuite: stuc, piatră, fier, tablă, polistiren etc.

### 3. Deficiențe structurale vizibile din exterior

<b>Șarpantă</b>		<b>Punctaj</b>
<b>nu există (nu este cazul)</b>		
<b>fără degradări</b>		<b>0</b>
<b>degradări medii</b>	Coșuri de fum cu cărămizi desprinse, care prezintă risc de cădere. Coșuri de fum care prezintă elemente de decorație lipsă. Deformări sau rupturi punctuale ale coamelor, coșoabelor sau căpriorilor.	<b>8</b>
<b>degradări majore</b>	Elemente din lemn rupte și/sau lipsă, deformări majore ale structurii șarpantei. Coșuri de fum și/sau lucarne lipsă	<b>15</b>



	parțial sau total.	
--	--------------------	--

\*Se vor lua in considerare si coșurile de fum, lucarnele, etc. componente ale sarpantei.

<b>Pereți</b>		<b>Punctaj</b>
<b>fără degradări</b>		<b>0</b>
<b>degradări medii</b>	Elemente lipsă pe suprafețe mai mari (colțuri de clădire, soclu). Se vor face completări cu elemente în baza unui proiect tehnic autorizat.	<b>16</b>
<b>degradări majore</b>	Crăpături de dimensiuni mari, structură slăbită și/sau deformată, elemente componente ale structurii verticale lipsă parțial sau total. Clădire ruină.	<b>30</b>

\*Indiferent de materialul din care este compusă structura verticală: zidărie din cărămidă, zidărie din piatră, lemn, beton etc.

#### 4.Împrejmuire

<b>nu există (nu este cazul)</b>		
<b>fără degradări</b>		<b>0</b>
<b>degradări minore</b>	Zugrăveala și/sau vopsitoria împrejmuirii sunt exfoliate incidental. Posibilă remediere punctuală.	<b>1</b>
<b>degradări medii</b>	Elemente decorative componente lipsă, iar zugrăveala și/sau vopsitoria împrejmuirii sunt exfoliate în proporție de peste 10% din suprafață.	<b>3</b>
<b>degradări majore</b>	Împrejmuirea prezintă deformări, degradări, înclinări structurale vizibile. Împrejmuirea lipsește parțial.	<b>5</b>

\*Indiferent de materialul din care este alcătuită împrejmuirea și de elementele sale decorative.



### Cauzele degradărilor

**degradări cauzate de factori naturali: intemperii, infiltrații de apă, igrasie, trecerea timpului etc.**

**degradări cauzate de factorul uman prin decizia de neimplicare în întreținerea unei clădiri**

**degradări intenționate cauzate de factorul uman: nerespectarea legislației în vigoare, a R.L.U. etc.**

\*În evaluarea imobilelor se vor identifica și cauzele probabile ale degradărilor (una sau mai multe variante).

### Observații imobil / Măsuri stabilite

--

### Definiția generală a categoriilor de degradări

#### **Degradări minore.**

Există degradări la care nu trebuie intervenit imediat, sunt suficiente reparațiile la diferite elemente sau locuri. Degradările sunt în cea mai mare parte doar de suprafață. În spatele degradărilor minore nu se ascund degradări majore sau probleme constructive. **Caracterul arhitectural al clădirii se păstrează.**

#### **Degradări medii.**

Degradările trebuie îndepărtate cât mai curând. Volumul degradărilor cuprinde până la 50% din suprafață sau corp de construcție. În spatele degradărilor medii nu se ascund degradări majore sau probleme constructive. **Caracterul arhitectural al clădirii este afectat parțial.**

#### **Degradări majore.**

Aceste degradări sunt grave și trebuie remediate imediat, pentru a se evita degradarea continua. Volumul degradărilor cuprinde mai mult de 50%, respectiv aproape întregul corp de construcție, presupune fisuri mari care influențează structura imobilului. Corpurile de construcție trebuie reabilite sau refăcute. **Caracterul arhitectural al clădirii este în pericol de a se pierde și/sau este distrus în mod intenționat.**

### Calculul punctajului în urma evaluării și stabilirea stării tehnice a clădirii

**Punctajul total.**

După completarea fișei de evaluare se va calcula punctajul total (însușind punctajele din coloana din dreapta corespunzătoare nivelului de degradare).

**Punctajul de referință.**

În cazul în care imobilul evaluat nu are anumite elemente supuse evaluării (de exemplu, construcțiile cu acoperiș tip terasă nu vor putea fi evaluate din punct de vedere al învelitorii și al șarpantei sau construcțiile care nu sunt împrejmuite nu vor putea fi evaluate din punct de vedere al împrejuririi), punctajul maxim al respectivelor categorii neevaluate se va scădea din punctajul maxim de 100 puncte al fișei de evaluare. Rezultatul obținut astfel reprezintă punctajul de referință.

**Punctajul procentual.**

Punctajul procentual reprezintă valoarea exprimată în procente (cu două zecimale) în urma împărțirii punctajului total la punctajul de referință (punctajul total/punctajul de referință x 100).Punctajul procentual se calculează pentru fiecare imobil evaluat în parte.

**Stabilirea stării tehnice a clădirii**

În funcție de rezultatul punctajului procentual, se stabilesc următoarele limite:

Stare tehnică <b>foarte bună:</b>	<b>0% - CORESPUNZĂTOARE</b>
Stare tehnică <b>bună:</b>	<b>0,1% - 6,0% - CORESPUNZĂTOARE</b>
Stare tehnică <b>satisfăcătoare:</b>	<b>6,1% - 25,0% - NECORESPUNZĂTOARE</b>
Stare tehnică <b>nesatisfăcătoare:</b>	<b>&gt; 25,1% - NECORESPUNZĂTOARE</b>

PUNCTAJ TOTAL	PUNCTAJ REFERINȚĂ	PUNCTAJ PROCENTUAL	STARE TEHNICĂ
<b>COMISIA:</b>			
<b>PREȘEDINTE:</b>			
<b>MEMBRI:</b>			



**Anexa nr. 2**  
la Regulamentul privind criteriile de încadrare  
în categoria clădirilor și terenurilor neîngrijite de pe raza  
U.A.T. Murfatlar

**CRITERII DE ÎNCADRARE A TERENURILOR SITUATE ÎN INTRAVILAN ÎNCATEGORIA  
TERENURILOR NEÎNGRIJITE**

**NOTĂ TEHNICĂ DE CONSTATARE A STĂRII  
TERENURILOR DIN INTRAVILANUL ORAȘULUI  
MURFATLAR**

**1. Întreținere**

Întreținut	0
Neîntreținut și/sau neîngrădit	50

Fără deșeuri	0
Cu deșeuri	50

**Calculul punctajului în urma evaluării**

**Punctajul total:** se calculează însumând punctajele din coloana din dreapta, corespunzătoare.

**Punctajul de referință** este de 100 de puncte.

**Punctajul procentual:** reprezintă valoarea exprimată în procente (cu două zecimale) în urma împărțirii punctajului total punctajul de referință (PT/PR x 100). Punctajul procentual se calculează pentru fiecare imobil evaluat în parte.

**Categoria de impozitare a terenului**

Supraimpozitare cu 300% pentru punctajul procentual egal cu 50% - **STARE  
NECORESPUNZĂTOARE**

Supraimpozitare cu 500% pentru punctajul procentual egal cu 100% - **STARE  
NECORESPUNZĂTOARE**

PUNCTAJ TOTAL	PUNCTAJ REFERINȚĂ	PUNCTAJ PROCENTUAL	STARE CORESPUNZĂTOARE/ NECORESPUNZĂTOARE
---------------	-------------------	-----------------------	---

**COMISIA:**

**PREȘEDINTE:**

**MEMBRI:**

Anexa 3 - HCL nr. 169/29.12.2025





**Anexa nr. 3**

la Regulamentul privind criteriile de încadrare  
în categoria clădirilor și terenurilor neîngrijite de pe raza  
U.A.T. Murfatlar

**PROCES-VERBAL PRIVIND STAREA DE FAPT A TERENULUI AGRICOL**

Comisia de identificare a clădirilor și terenurilor neîngrijite situate în **orașul Murfatlar**, în vederea aplicării prevederilor art. 489 alin. (4) din Legea nr. 227/2015 privind Codul Fiscal și pct. 167 din H.G. nr. 1/2016 pentru aprobarea Normelor metodologice de aplicare a Legii nr. 227/2015 privind Codul Fiscal, numită prin **Dispoziția Primarului nr. .... / .....**, s-a deplasat în teren la data de ..... la imobilul

situat pe str. ...., nr. .... sau Tarla/Parcelă, după caz, proprietatea  
doamnei/domnului....., cu domiciliul în  
....., str. ...., nr. ...., ap.  
....., CNP..... și a constatat următoarele:

.....  
.....  
.....  
.....  
.....  
.....  
.....  
.....  
.....  
.....  
.....

**MĂSURI DISPUSE:**

.....  
.....  
.....  
.....

**ANEXĂ: planșa foto**

**COMISIA:**

**PREȘEDINTE:**

**MEMBRI:**



**Anexa nr. 4**  
la Regulamentul privind criteriile de încadrare  
în categoria clădirilor și terenurilor neîngrijite de pe raza  
U.A.T. Murfatlar

**Către,**

**Di./Dna.** .....

**Adresă: str.**....., **Murfatlar**

Comisia de identificare a clădirilor și terenurilor neîngrijite situate în **orașul Murfatlar**, în vederea aplicării prevederilor art. 489 alin. (5) – (8) din Legea nr. 227/2015 privind Codul Fiscal și pct. 168 din H.G. nr. 1/2016 pentru aprobarea Normelor metodologice de aplicare a Legii nr. 227/2015 privind Codul Fiscal, numită prin

**Dispoziția** **Primarului** **nr**

.....

/

..... vă comunică prezenta:

**SOMAȚIE**

Prin care vă pune în vedere ca până la sfârșitul anului , să procedați la luarea măsurilor legale de efectuare a lucrărilor de întreținere a clădirii situate în **Murfatlar**, str. ...., nr. .... .

Nerespectarea termenului și a măsurilor dispuse prin prezenta somație atrag după sine aplicarea prevederilor legislației specifice în domeniu, respectiv **majorarea impozitului pe clădire cu până la 500%**.

**COMISIA**

**PREȘEDINTE:**

**MEMBRI:**

**Către,**

**Di./Dna.** .....

**Adresă: str.**....., **Murfatlar**



Comisia de identificare a clădirilor și terenurilor neîngrijite situate în **orașul Murfatlar**, în vederea aplicării prevederilor art. 489 alin. (5) – (8) din Legea nr. 227/2015 privind Codul Fiscal și pct. 168 din H.G. nr. 1/2016 pentru aprobarea Normelor metodologice de aplicare a Legii nr. 227/2015 privind Codul Fiscal, numită prin

<b>Dispoziția</b>	<b>Primarului</b>	<b>nr</b>
-------------------	-------------------	-----------

.....

/

..... vă comunică prezenta:

### **SOMAȚIE**

Prin care vă pune în vedere ca până la sfârșitul anului, să procedați la luarea măsurilor legale de efectuare a lucrărilor de îngrijire a terenului situat în **Murfatlar**, str. ...., nr. .... .

Nerespectarea termenului și a măsurilor dispuse prin prezenta somație atrag după sine aplicarea prevederilor legislației specifice în domeniu, respectiv **majorarea impozitului pe teren cu până la 500%**.

### **COMISIA**

**PREȘEDINTE:**

**MEMBRI:**



**Anexa nr. 5**

la Regulamentul privind criteriile de încadrare  
în categoria clădirilor și terenurilor neîngrijite de pe raza  
U.A.T. Murfatlar

Comisia de identificare a clădirilor și terenurilor neîngrijite situate în **orașul Murfatlar**, în vederea aplicării prevederilor art. 489 alin. (5) – (8) din Legea nr. 227/2015 privind Codul Fiscal și pct. 168 din H.G. nr. 1/2016 pentru aprobarea Normelor metodologice de aplicare a Legii nr. 227/2015 privind Codul Fiscal, numită prin

**Dispoziția** **Primarului** **nr**

.....

/

..... , s-a deplasat în teren la data de ..... la imobilul situat pe str.  
....., nr ....., proprietatea doamnei/domnului  
....., cu domiciliul în ....., str.  
....., nr ....., ap ....., CNP ..... și a  
întocmit prezentul

**PROCES-VERBAL DE CONFORMITATE**

Care atesă faptul că proprietarul s-a conformat somației nr. .... / .....  
astfel:

.....  
.....  
.....  
.....  
.....  
.....  
.....  
.....  
.....

În cazul intervenției pe monument istoric, clădiri și terenuri din zonele de protecție a monumentelor istorice și din zonele construite protejate, lucrările au fost conforme cu Avizul Ministerului Culturii (serviciile deconcentrate ale acestuia), potrivit prevederilor legale în vigoare, astfel:

.....  
.....



Anexa 3 - HCL nr. 169/29.12.2025

.....

.....

.....

.....

**COMISIA:**

**PREȘEDINTE:**

**MEMBRI:**



**Anexa nr. 6**

la Regulamentul privind criteriile de încadrare  
în categoria clădirilor și terenurilor neîngrijite de pe raza  
U.A.T. Murfatlar

**NOTĂ DE CONSTATARE**

Comisia de identificare a clădirilor și terenurilor neîngrijite situate în orașul Murfatlar, în vederea aplicării prevederilor art. 489 alin. (5) – (8) din Legea nr. 227/2015 privind Codul Fiscal și pct. 168 din H.G. nr. 1/2016 pentru aprobarea Normelor metodologice de aplicare a Legii nr. 227/2015 privind Codul Fiscal, numită prin **Dispoziția Primarului nr.**...../

....., s-a deplasat în teren la data de ..... la imobilul situat pe str.  
....., nr. ...., proprietatea

doamnei/domnului....., cu domiciliul în  
....., str. ...., nr. ...., ap.

....., CNP ..... și a constatat menținerea clădirii/terenului în categoria celor considerate ca fiind neîntreținute/neîngrijite din următoarele considerente:

**TERENUL/TERENURILE:**

.....  
.....  
.....  
.....  
.....

**CLĂDIREA/CLĂDIRILE:**

.....  
.....  
.....  
.....  
.....

**MĂSURI DISPUSE:**

Propunerea de adoptare a hotărârii de majorare a impozitului pentru imobilul clădire/teren identificat mai sus.

.....  
.....  
.....



---

**ANEXĂ: planșa foto**

**COMISIA:**

**PREȘEDINTE:MEMBRI:**